



 **IC ELECTRONIC A/S**

UNTERNEHMEN

Das Unternehmen IC-ELECTRONIC wurde 1995 gegründet und verfügt über einen sehr erfahrenen und kompetenten Mitarbeiterstab. Durch unsere langjährige Erfahrung ist es uns gelungen eine maßgeschneiderte und innovative Semiconductor Technologie speziell für Industrielle Anwendungen zu entwickeln.

Die IC-ELECTRONIC Produktfamilie wird heute unter dem Produktnamen "P-Line" oder als Private Label in mehr als 130 Ländern vertrieben.

QUALITÄT

ist bei uns keine gesonderte Größe, sondern immer im Design und in der Produktion jeder Komponente integriert. Die Direct Copper Bonded Ceramic Base ist die Grundlage für eine stabile Verbindung zum Halbleiterchip und unser spezieller Lötprozess sichert eine optimale thermische Verbindung.

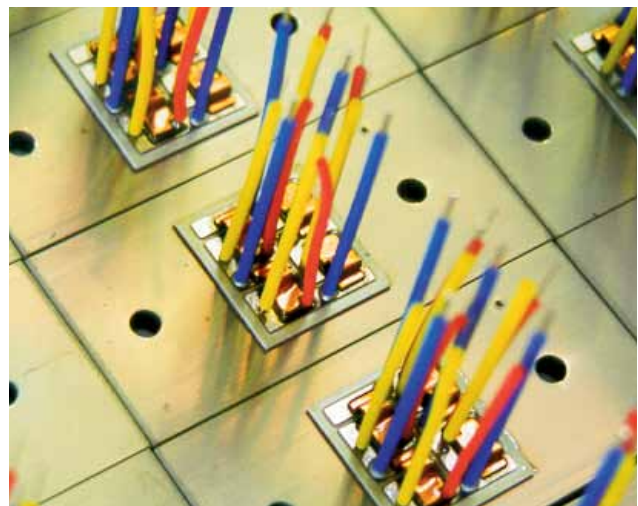

UNSER ZIEL

Als "World class manufacturer" ist unser Ziel Forschung, Entwicklung, Herstellung und der weltweite Vertrieb von Leistungselektronik für industrielle Anwendungen.

IC-ELECTRONIC ist zu 100% eine Tochter der Montra Foundation.



TECHNOLOGIE

IC ELECTRONIC verwendet die neueste Technologie zur Entwicklung und Herstellung ihrer Produkte. Das gesamte Produktprogramm trägt die CE-Kennzeichnung, ist UL/C approbiert und erfüllt die Internationalen Normen. (EN 60947-4-2 / EN 60947-4-3) und zugelassen sind hängt an CE und cULus.

IC Electronic A/S ist ISO 9001 genehmigt



ANWENDUNG

Das Produktsortiment von **IC-ELECTRONIC** bietet Ihnen eine Lösung für fast alle Anwendungen der Leistungselektronik. Die gesamte Produkte wurde speziell für den Betrieb unter hoher Beanspruchung in industriellen Anlagen konzipiert.

INHALT

Auswahlhilfe und Anwendungshinweise

Anwendungshinweise Motoren	Seite 4
Anwendungshinweise Heizelemente	Seite 4-5
Anwendungshinweise Heizelemente (Analog)	Seite 5
Anwendungshinweise Lampen/Transformatoren	Seite 5

SOFT STARTER

Soft Starter (3-ph. Motoransteuerung)	Seite 6-7
Soft Starter (2-ph. Motoransteuerung)	Seite 8-9
Soft Starter Technische Informationen	Seite 10-11
Startmomentbegrenzer (1-ph. Mot.ansteuerung)	Seite 12-13
Soft Starter mit Dynamischer Bremse	Seite 14-15
Dynamischer Bremse Technische Information	Seite 16-17
Wendeschütz Motor Schütz	Seite 18-19
Motor Schütz (3-Phasen) (DOL)	Seite 20-21

HALBLEITER SCHÜTZE

Halbleiter Schütze (1-ph.)	Seite 22-23
Halbleiter Schütze (1-ph.) RC 11	Seite 24-25
Halbleiter Schütze (1-ph) (Hausinstallation)	Seite 26-27
Halbleiter Schütze (1-ph. Zweipolig)	Seite 28-29
Halbleiter Schütze (1-ph. Zweipolig) RC 22	Seite 30-31
Halbleiter Schütze (3-ph. Zweipolig) RC 32	Seite 32-33
Halbleiter Schütze (3-ph.)	Seite 34-35
Halbleiter Schütze (3-ph.) RC 33	Seite 36-37
Analoger Halbleiter Power Controller	Seite 38-39
Technische Information Analoger Controller	Seite 40-41
Hilfskontakt Modul	Seite 42-43

ALLGEMEINE TECHNISCHE INFORMATIONEN

Abmessungen und Gewicht	Seite 44
Montage / Verdrahtung	Seite 45
Index	Seite 46-47

Anwendungsübersicht

Soft Starter für 3-phasige Motoren

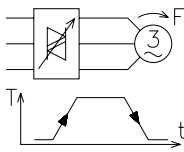

Anwendung: Zur Steuerung von Transportbändern, Kranen Soft Start / Soft Stop
Typen SMC 3/32/33
Technische Informationen auf Seite: 6-11

Soft Starter mit dynamischer Bremse für 3-ph Motoren

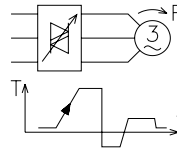

Anwendung: Soft Start mit integrierter dynamischer Bremse zum Beispiel in Verbindung mit Holzbearbeitungsmaschinen. Typ SMBC3.
Technische Informationen auf Seite: 14-15

Wendeschütz für 3-phasige Motoren

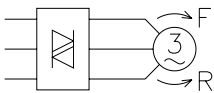

Anwendung: Zur Steuerung von Transportbändern, Kranen.
Typ SRC3.
Technische Informationen auf Seite: 18-19

Halbleiterschütz für 3-phasige Motoren

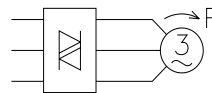

Anwendung: Zur Steuerung von Kranen, Transportbändern oder wo ruckartige Schaltvorgänge auftreten. Direct On Line (DOL) Typ SMC3 DOL.
Technische Informationen auf Seite: 20-21

Startmomentbegrenzer für 3-phasige Motoren

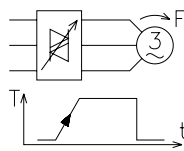

Anwendung: Reduzierung von ruckartigen mechanischen Belastungen beim Start/Stop Vorgang. Typ STL3.
Technische Informationen auf Seite: 12-13

Startmomentbegrenzer für 1-phasige Motoren

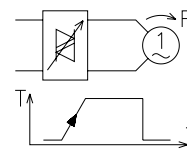

Anwendung: Reduzierung von ruckartigen mechanischen Belastungen beim Start/Stop Vorgang. Typ STL1.
Technische Informationen auf Seite: 12-13

Halbleiterschütz für 3-phasige Motoren

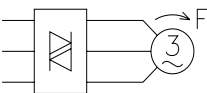

Anwendung: Zur Steuerung häufiger Schaltvorgänge. Kranbahnen.
Typ SC 3.
Technische Informationen auf Seite: 34-35

Halbleiterschütz für Heizelemente, 1-phasig

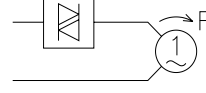

Anwendung: Zur Steuerung von 1-phasigen Heizelementen Typ SC1.
Technische Informationen auf Seite: 22-23

Halbleiterschütz für Heizelemente, 1-phasig

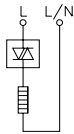

Anwendung: Schalten von 1-phasigen Heizelementen, Temperatursteuerung. Ein-Ausschalten. Typ SC1/RC11.
Technische Informationen auf Seite: 22-25

Halbleiterschütz für Heizelemente, 3-phasig (mit Nulleiter)

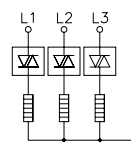

Anwendung: Schalten von 3-phasigen Heizelementen, Temperatursteuerung. Ein-Ausschalten. 3-phasig mit Nulleiter. Typ SC1x3/RC11x3
Technische Informationen auf Seite: 22-25

Halbleiterschütz für Heizelemente, 3-phasig (ohne Nulleiter)

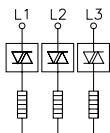

Anwendung: Schalten von 3-phasigen Heizelementen, Temperatursteuerung. Ein-Ausschalten. 3-phasig ohne Nulleiter. Typ SC1x3/RC11x3.
Technische Informationen auf Seite: 22-25

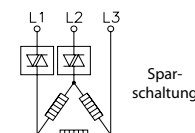

Halbleiterschütz für Heizelemente, 3-phasig (ohne Nulleiter)



Anwendung: Schalten von 3-phasigen Heizelementen, Temperatursteuerung. Ein-Ausschalten. 3-phasig ohne Nulleiter. Sparschaltung (2 Phasen geschaltet) Typ SC1/RC11x3/SC2/RC22x1 Technische Informationen auf Seite: 22-25 / 28-33

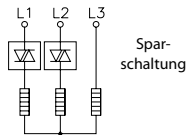

Anwendungsübersicht

Halbleiterschütz für Heizelemente, 3-phasig (ohne Nulleiter)

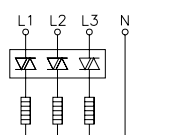

Anwendung: Schalten von 3-phasigen Heizelementen, Temperatursteuerung Ein-Ausschalten. Ohne Nulleiter. Sparschaltung, 2 ph. gesteuert. Typ SC1/RC11x2

Halbleiterschütz für Heizelemente, 3-phasig (mit Nulleiter)

Anwendung: Schalten von 3-phasigen Heizelementen, Temperatursteuerung Ein-Ausschalten. 3-ph. mit Nulleiter. Typ SC3/RC33.
Technische Informationen auf Seite: 34-37

Halbleiterschütz für Heizelemente, 3-phasig (ohne Nulleiter)

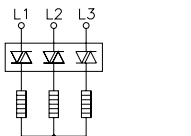

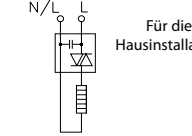

Anwendung: Schalten von 3-phasigen Heizelementen, Temperatursteuerung Ein-Ausschalten. Ohne Nulleiter. Typ SC3/RC33.
Technische Informationen auf Seite: 34-37

Halbleiterschütz für Heizelemente, 1-phasig





Für die Hausinstallation



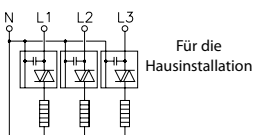

Anwendung: Schalten von 1-phasigen Heizelementen, Temperatursteuerung zur Anwendung in der Hausinstallation (EN50081-1/ EN50081-2. Typ SC1L
Technische Informationen auf Seite: 26-27

Halbleiterschütz für Heizelemente, 3-phasig (mit Nulleiter)

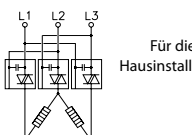

Anwendung: Schalten von 3-phasigen Heizelementen, Temperatursteuerung für Anwendungen in der Hausinstallation (EN50081-1/ EN50081-2. Typ SC1Lx3.
Technische Informationen auf Seite: 26-27

Halbleiterschütze für Heizelemente, 3-phasig (ohne Nulleiter)

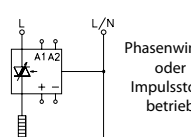

Anwendung: Schalten von 3-phasigen Heizelementen, Temperatursteuerung zur Anwendung in der Hausinstallation (EN50081-1/ EN50081-2. Typ SC1Lx3
Technische Informationen auf Seite: 26-27

Analoge Steuerung von 1-phasigen Heizelementen

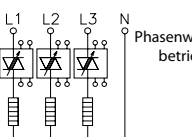

Anwendung: Analoge Steuerung von 1-phasigen Heizelementen. Phasenwinkel Impulsstoßbetrieb. Typ SPC1
Technische Informationen auf Seite: 38-41

Analoge Steuerung von 3-phasigen Heizelementen (mit Null)

Anwendung: Analoge Steuerung von 3-ph Heizelementen im Phasenwinkelbetrieb. Typ SPC1x3.
Technische Informationen auf Seite: 38-41

Analoge Steuerung von 3-phasigen Heizelementen

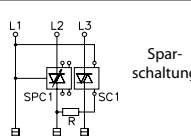

Anwendung: Analoge Steuerung von 3-phasigen Heizelementen mit 1-phasigen Schütz Typen SC1/RC11 / SPC1, im Slave- / Impulsstoßbetrieb.
Technische Informationen auf Seite: 38-41 / 22-25

Steuerung von Glühlampen oder Metalldampf lampen

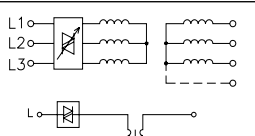

Anwendung: Analoge Steuerung von Glühlampen oder Metalldampflampen mit paralleler Phasenwinkelkorrektur durch einen Kondensator. Typ SPC1 oder Typ SC1. Technische Informationen auf Seite: 38-41

Softstart von 3-ph. oder Schaltung von 1-ph. Transformat.

Anwendung: Steuerung von 3 Ph. Transformatoren mit Soft Start oder Steuerung von 1-ph. Transformatoren. Typen SMC 3/33. / SC1.
Technische Informationen auf Seite: 6-11 / 26-27

Analoge Steuerung von 1-phasigen Transformatoren

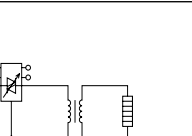
Anwendung: Analoge Steuerung von 1-ph. Transformatoren. Typ SPC1.
Technische Informationen auf Seite: 38-41

Soft Starter (SMC 33 / 3-phasige Motoransteuerung)



- Betriebsspannung bis zu 480 VAC 50/60 Hz
- Betriebsstrom bis zu 86A (in V3-Schaltung DBP)
- Ausgangssignal für Start / Stop und die Überbrückung
- Einstellbare Start- / Stopzeit
- Einstellbares Anlaufdrehmoment
- Kick-Start als Option verfügbar
- Grosser Steuerspannungsbereich
- Erfüllt EN60947-4-2
- Hohe Anzahl von Start-Stopzyklen pro Stunde

Technische Spezifikation und Auswahlhilfe (Siehe auch Seite 11)

Betriebsstrom 1 = V3 Konfiguration —	Typen Nummer bei 208-240VAC 50/60Hz Betriebsspannung	Typen Nummer bei 400-480VAC 50/60Hz Betriebsspannung	Startzeit / Stopzeit einstellung	Drehmoment einstellung	Modul- breite
15A AC-53a		SMC 33 DA 4015	Startzeit 0,5 - 30 s Stopzeit 0,5 - 60 s	0- 85% des nominalen Drehmomentes. Kick-Start (200 ms) einstellbar	90mm
17A AC-53a ohne By-Pass		SMC 33 DA 4025BP			90mm
25A AC-53b mit By-Pass		SMC 33 DA 4025BP			90mm
35A AC-53a ohne By-Pass	SMC 33 DA 2350BP *	SMC 33 DA 4050BP *			180mm
50A AC-53b mit By-Pass	SMC 33 DA 2350BP	SMC 33 DA 4050BP *			180mm
Typen für Würzel 3 Konfiguration					
129A AC-53a ohne By-Pass		SMC 33 DA 4040DBP			90mm
143A AC-53b mit By-Pass		SMC 33 DA 4040DBP			90mm
160A AC-53a ohne By-Pass	SMC 33 DA 2385DBP*	SMC 33 DA 4085DBP*			180mm
186A AC-53b mit By-Pass	SMC 33 DA 2385DBP*	SMC 33 DA 4085DBP*			180mm

Last Spezifikationen nach Gebrauchskategorie AC-53a

SMC 33 DA XXXX BP AC-53a: Während des Betriebes ist kein Überbrückungsschutz (By-Pass) erforderlich.

SMC 33 DA XXXX DBP AC-53a: Während des Betriebes in V3-Schaltung ist kein Überbrückungsschutz (By-Pass) erforderlich.

Last Spezifikationen nach Gebrauchskategorie AC53b

SMC 33 DA XXXX BP AC-53b: Während des Betriebes ist ein Überbrückungsschutz (by-pass) erforderlich.

SMC 33 DA XXXX DBP AC-53b: Während des Betriebes in V3-Schaltung ist ein Überbrückungsschutz (by-pass) erforderlich.

Hauptstromkreis Spezifikationen (90mm Modul) Siehe Seite 45

Klassenindex AC-53a (ohne externe Überbrückung)	X-Tx: 6-5 : 100-120
Klassenindex AC-53b (mit externe Überbrückung)	X-Tx: 5-5 : 30
Lastklasse AC-53a/AC53b	10 or 10A

Hauptstromkreis Spezifikationen (180mm Modul) Siehe Seite 45

Klassenindex AC-53a (ohne externe Überbrückung)	X-Tx: 6-6: 100-120
Klassenindex AC-53b (mit externe Überbrückung)	X-Tx: 6-6: 30
Lastklasse AC-53a/AC53b	10 or 10A

Leckstrom max.: 5mA Laststrom min.: 50mA

Leckstrom max.: 5mA Laststrom min.: 50mA

Steuerstromkreis Spezifikationen

Steuerspannung A1-A2; Typen 208-240 VAC	24 - 230 VAC/DC
Steuerspannung A1-A2; Typen 400-480 VAC	24 - 480 VAC/DC
Anssteuerbereich aktiv VAC/DC	20,4 - 253 V/528 V
Ansteuerbereich inaktiv VAC/DC	0 - 5 VAC/DC
Max. Strom im Zustand "AUS"	1mA
Maximale Ansprechzeit	70mSek.
Maximaler Betriebsstrom /-leistung	15mA / 2VA

AC Hilfskontakte

Klemmen13-14: AC SCR Anschluss für die Start-/Stopfunktion
Klemmen 23-24: AC SCR Anschluss für den Überbrückungsschutz (By-pass)

Ausgangsspezifikation für 90mm Modul: AC SCR: 0.5A AC-14, AC15
24-230/480V 50-60Hz. Sicherung: gl/gG Max i^2t 72A²S

Ausgangsspezifikation für 180mm Modul: AC SCR: 1.0A AC-14, AC15
24-230/480V 50-60Hz. Sicherung:gl/gG Max i^2t 72A²S

Anschlüsse: 11-12, haben keine interne Verbindung im Soft Starter und sind gedacht für den Anschluss des einsteckbaren Thermoschutzes UP62

Thermische Spezifikationen

Verlustleistung bei PD max., ohne By-Pass:	3 W/A ohne By-Pass	Für Anwendungen über 40°C zu ermöglichen, muss der Nennstrom des Soft Starters reduziert oder das Tastverhältnis geändert werden. Max. Zykluszeit 15 min.		
Verlustleistung bei überbrücktem Schutz:	5 W Max. mit By-Pass			
Kühlung	Natürliche Konvektion			
Montage	Vertikal +/-30°			
Betriebstemperaturbereich nach EN60947-4-2	-5°C to 40°C			
Maximale Betriebstemperatur bei Stromreduktion	60°C			
Lagerungstemperaturbereich nach EN 60947-4-2	-20°C to 80°C			
		Bis 40°C	Bis 50°C	Bis 60°C
		100 % Last 100% ED	80% Last Max. 0,8 ED	70% Last Max. 0,65 ED
		Bei Betrieb im Thermischem Grenzbereich wird der thermische Überlastschutz UP62 empfohlen		

* Nicht UL genehmigt

Änderungen vorbehalten



Soft Starter (SMC 33 / 3-phasige Motoransteuerung)

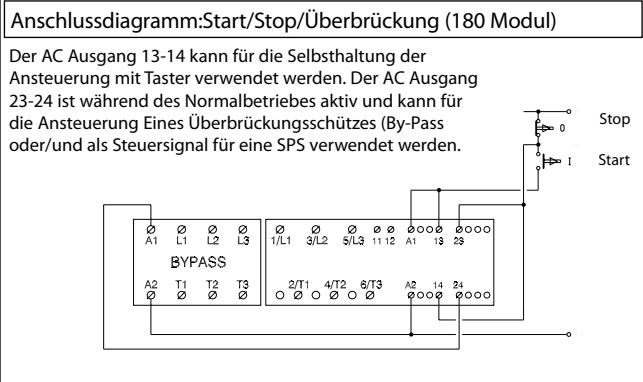
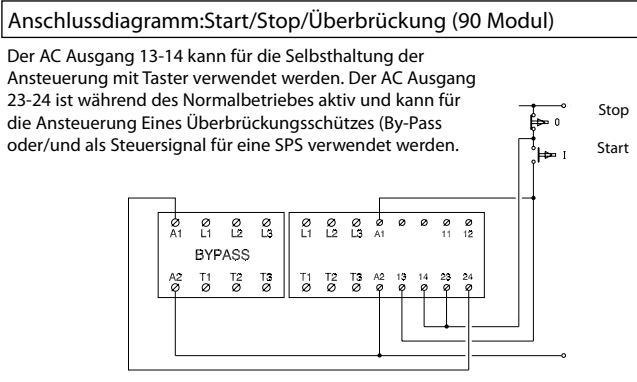
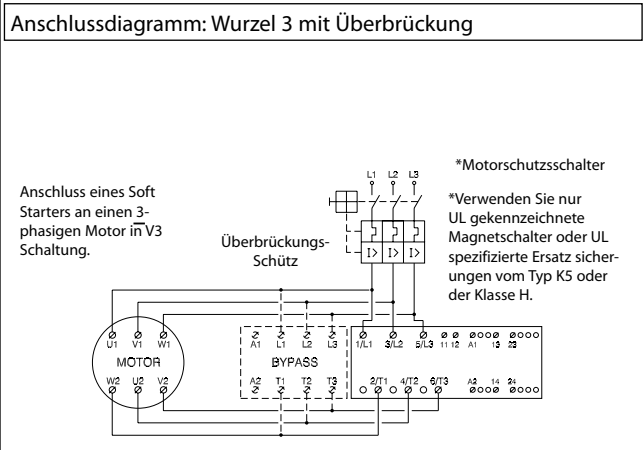
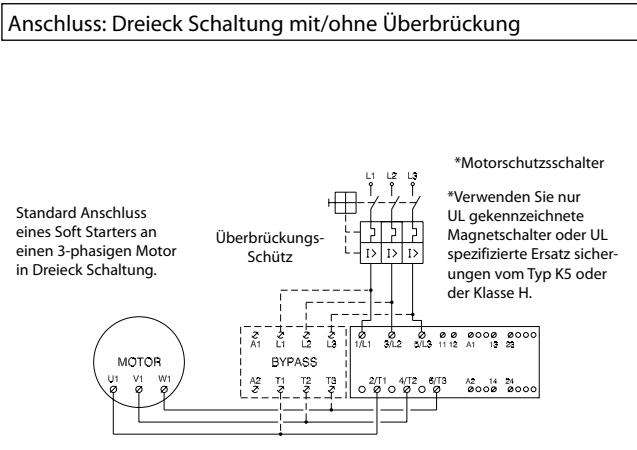
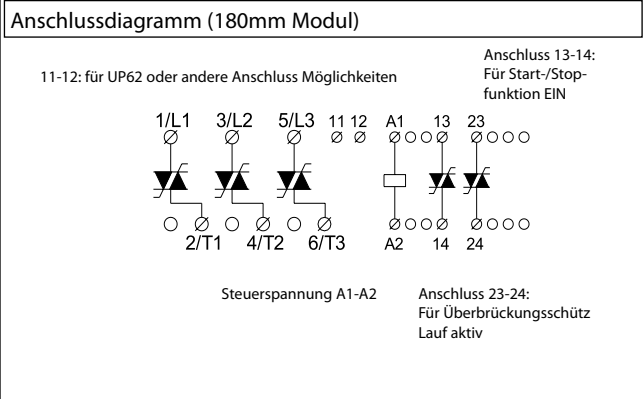
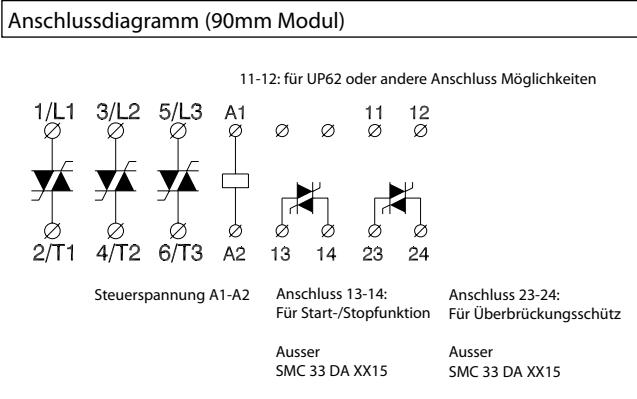

Kurzschlusschutz mit Motorschutzschalter oder Sicherungen

Zwei Arten des Kurzschlusschutzes können verwendet werden:

- Kurzschlusschutz durch einen Motorschutzschalter
- Kurzschlusschutz durch Sicherungen

Der Kurzschlusschutz ist in zwei Stufen eingeteilt: Typ 1 oder Typ 2.

Typ 1: Ein Kurzschlusschutz, der die Installation schützt.

Typ 2: Ein Kurzschlusschutz, der die Installation und die Halbleiter im Soft Starter schützt.

a) Kurzschlusschutz
Um den Softstarter zu schützen muss eine Typ 2 Absicherung mit einem geeigneten i^2t erfolgen.

b) Kurzschlusschutz durch Sicherungen

Typ 1: SMC 33 DA XX15	Sicherung v. max. 50 A gL/gG.
Typ 1: SMC 33 DA XX25 BP	Sicherung v. max. 80 A gL/gG.
Typ 1: SMC 33 DA XX40 DBP	Sicherung v. max. 80 A gL/gG.
Typ 1: SMC 33 DA XX50 BP	Sicherung v. max. 125 A gL/gG.
Typ 1: SMC 33 DA XX85 DBP	Sicherung v. max. 125 A gL/gG.
Typ 2: SMC 33 DA XX15	Sicherung v. max. i^2t 800 A ² S
Typ 2: SMC 33 DA XX25 BP	Sicherung v. max. i^2t 6300 A ² S
Typ 2: SMC 33 DA XX40 DBP	Sicherung v. max. i^2t 6300 A ² S
Typ 2: SMC 33 DA XX50 BP	Sicherung v. max. i^2t 25300 A ² S
Typ 2: SMC 33 DA XX85 DBP	Sicherung v. max. i^2t 25300 A ² S

Sicherungen von Ferraz,Siba, Busmann u.a. kann als Kurzschlusschutz Typ 2 verwendet werden.

Siehe auch Seite 45

Zulassung

cUL Std No. 508 in Vorbereitung .
* Nicht UL genehmigt SMC33DA4050BP und SMC33DA4085BP

Abmessungen, Verdrahtung und Installationshinweise

Siehe Seite 10-11 / 44-45

Soft Starter (SMC 3 / SMC 32 2-phasige Motoransteuerung)



- Betriebsspannung bis 600 VAC 50/60Hz
- Betriebsstrom bis 25A/30A
- Ausgangssignal für Start / Stop und die Überbrückung
- Einstellbare Start- / Stopzeit
- Einstellbares Anlaufdrehmoment
- Kick-Start als Option verfügbar
- Grosser Steuerspannungsbereich
- Erfüllt EN60947-4-2
- Hohe Anzahl von Start-Stopzyklen pro Stunde

Technische Spezifikation und Auswahlhilfe (Siehe auch Seite 11)

Betriebsstrom	Typen Nummer bei 208-240VAC 50/60Hz Betriebsspannung	Typen Nummer bei 400-480VAC 50/60Hz Betriebsspannung	Typen Nummer bei 550-600VAC 50/60Hz Betriebsspannung	Startzeit / Stopzeit einstellung	Drehmoment einstellung	Modulbreite
Typen mit Überbrückungs Relais eingebaut						
3,5A AC-53b	SMC 3 DA 2303	SMC 3 DA 4003 415V	SMC 3 DA 6003	Startzeit 0,5 - 10 s Stopzeit 0,5 - 10 s	0- 85% des nominalen Drehmomentes. Kick-Start (200 ms) einstellbar	22,5mm
3,5A AC-53b		SMC 3 DA 4803 480V				22,5mm
* 15A AC-53b		SMC 32 DA 4015BP *				45mm
15A AC-53b						45mm
Typen für 100% duty-cycle (AC-53a)						
15A AC-53a	SMC 3 DA 2315	SMC 3 DA 4015	SMC 3 DA 6015	Startzeit / Stopzeit 0,5 - 20 sec.		45mm
25A AC-53a	SMC 3 DA 2325	SMC 3 DA 4025	SMC 3 DA 6025			90mm
25A AC-53a	SMC 3 DA 2325BP	SMC 3 DA 4025BP	SMC 3 DA 6025BP			90mm
30A AC-53b mit By-Pass	SMC 3 DA 2325BP	SMC 3 DA 4025BP*	SMC 3 DA 6025BP			90mm

Last Spezifikationen

SMC 3 DA XX03 / SMC 32 DA XX15BP AC-53b	(Mehr Info Seite 45)	SMC 3 DA XX25BP AC-53a / AC-53b	(Mehr Info Seite 45)
Klassenindex XX03 (mit interne Überbrückung)	X-Tx: 4-10 : 110	Klassenindex (ohne Überbrückung)	X-Tx: 6-5 : 100-120
Klassenindex XX15 (mit interne Überbrückung)	X-Tx: 8-3 : 110	Klassenindex (mit Überbrückung)	X-Tx: 5-5 : 30
Lastklasse	10 oder 10A	Lastklasse	10 oder 10A
SMC 3 DA XX15/25 AC-53a	(Mehr Info Seite 37)	SMC 3 DA 4025BP	
Klassenindex	X-Tx:8-3 : 100-3000	*Ein externer By-Pass ist bei quasi Dauerlast zwingend für Lasten über 25 A e.g. bis 30A/15kW 400V.	
Lastklasse	10 oder 10A		
SMC 3 DA XXXX BP: Leckstrom max.: 5mA / Laststrom min.: 50mA		SMC 32 DA XXXXBP: Leckstrom max.: 5mA / Laststrom min.: 50mA	

Steuerstromkreis Spezifikationen

Steuerspannung A1-A2; Typen 208-240 VAC	24 - 230 VAC/DC	AC Hilfskontakte SMC 3 DA XX25BP
Steuerspannung A1-A2; Typen 400-600 VAC	24 - 480 VAC/DC	
Anssteuerbereich aktiv VAC/DC	20,4 - 253 V/528 V	
Ansteuerbereich inaktiv VAC/DC	0 -5 VAC/DC	
Max. Strom im Zustand "AUS"	1mA	
Maximale Ansprechzeit	70msec.	
Ansteuerstrom /-leistung max.	15mA / 2VA	
		Hilfskontakt Daten:
		Klemmen:13-14: AC SCR Anschluss für die Start-/Stopfunktion Klemmen: 23-24: AC SCR Anschluss für den Überbrückungsschutz (By-Pass)
		Ausgangsspezifikation: AC SCR: 0.5A AC-14, AC15 24-230/480V 50-60Hz Sicherung: gI/gG Max i ² t 72A ² s
		Anschlüsse: 11-12, haben keine interne Verbindung im Soft Starter und sind gedacht für den Anschluss des einsteckbaren Thermoschutzes UP62

Thermische Spezifikationen

Verlustleistung bei PD max. ohne Überbrückung	2 W/A ohne By-Pass	Für Anwendungen über 40°C zu ermöglichen, muss der Nennstrom des Soft Starters reduziert oder das Tastverhältnis geändert werden. Max. Zykluszeit 15 min. NB: SMC 3 DA XX03 / SMC 32 DA XX15 BP siehe S. 44.		
Verlustleistung bei überbrücktem Schutz:	4 W Max.			
Kühlung	Natürliche Konvektion			
Montage	Vertikal +/-30°			
Betriebstemperaturbereich nach EN60947-4-2	-5°C bis 40°C	Bis 40°C	Bis 50°C	Bis 60°C
Maximale Betriebstemperatur bei Stromreduktion	60°C	100% Last 100% ED	80% Last Max. 0.8 ED	70% Last Max. 0.65 ED
Lagerungstemperaturbereich nach EN 60947-4-2	-20°C bis 80°C	Bei Betrieb im Thermischem Grenzbereich wird der thermische Überlastschutz UP62 empfohlen		

* **Nicht UL genehmigt**

Änderungen vorbehalten

Soft Starter (SMC 3 / SMC 32 2-phasige Motoransteuerung)

Anschlussdiagramm

SMC 3 DA XX03
SMC 32 DA XX15BP

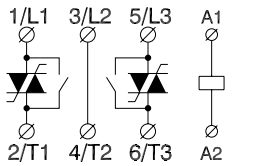

Steuerspannung A1-A2

SMC 3 DA XX15/25
11-12: für UP62 oder andere Anschluss
Möglichkeiten

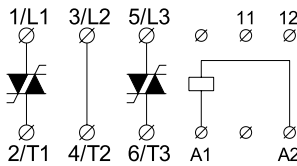

SMC 3 DA XX25 BP

11-12: für UP62 oder andere Anschluss
Möglichkeiten

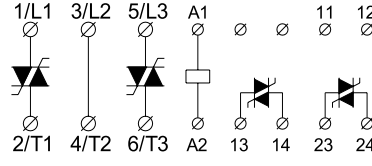

Steuerspannung A1-A2

Anschluss 13-14:
Für Start-/Stopfunktion
Lauf aktiv

Anschluss 23-24:
Für Überbrückungsschutz
EIN

Anschluss: Start/Stop/Überbrückung (SMC 3 DA XX25 BP)

Der AC Ausgang 13-14 kann für die Selbsthaltung der Ansteuerung mit Taster verwendet werden. Der AC Ausgang 23-24 ist während des Normalbetriebes aktiv und kann für die Ansteuerung eines Überbrückungsschützes (By-Pass oder/und als Steuersignal für eine SPS verwendet werden.

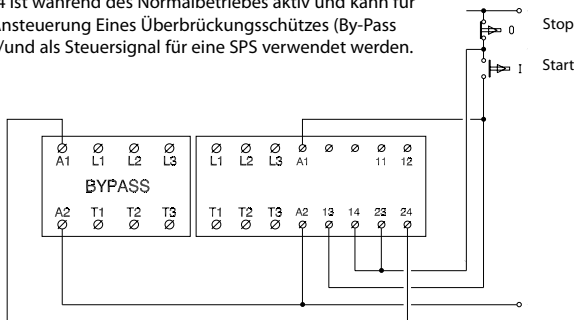

Dreieck Schaltung mit/ohne Überbrückung

Standard Anschluss eines Soft Starters an einen 3-phasigen Motor in Dreieck Schaltung.

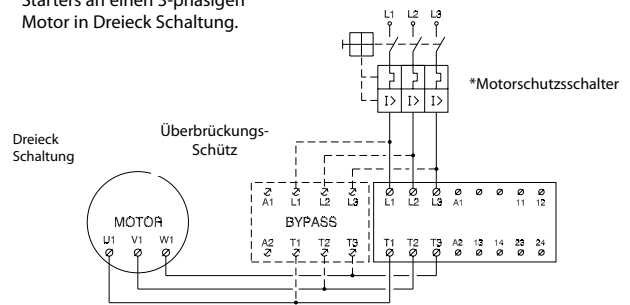

Überlast-, Kurzschlusschutz mit Motorschutzschalter bzw. Sicherungen

Zwei Arten des Schutzes können verwendet werden:

- a) Kurzschlusschutz durch einen Motorschutzschalter
- b) Kurzschlusschutz durch eine Vorsicherung

Der Kurzschlusschutz ist in zwei Stufen eingeteilt: Typ 1 oder Typ 2.

Typ 1: Ein Kurzschlusschutz, der die Installation schützt.

Typ 2: Ein Kurzschlusschutz, der die Installation und die Halbleiter im Soft Starter schützt.

a) Kurzschlusschutz

Um den Softstarter zu schützen muss eine Typ 2 Absicherung mit einem geeigneten i^2t erfolgen.

b) Kurzschlusschutz durch Sicherungen

- Typ 1: SMC 3 DA XX03
- Typ 1: SMC 32 DA XX15 BP
- Typ 1: SMC 3 DA XX15
- Typ 1: SMC 3 DA XX25
- Typ 1: SMC 3 DA XX25 BP

- Sicherung v. max. 25 A. gL/gG
- Sicherung v. max. 50 A. gL/gG 63A T
- Sicherung v. max. 50 A. gL/gG 63A T
- Sicherung v. max. 80 A. gL/gG 63A T
- Sicherung v. max. 80 A. gL/gG 63A T

- Typ 2: SMC 3 DA XX03
- Typ 2: SMC 32 DA XX15 BP
- Typ 2: SMC 3 DA XX15
- Typ 2: SMC 3 DA XX25
- Typ 2: SMC 3 DA XX25 BP

- Sicherung v. max. i^2t of the fuse 72 A²S
- Sicherung v. max. i^2t of the fuse 1800 A²S
- Sicherung v. max. i^2t of the fuse 1800 A²S
- Sicherung v. max. i^2t of the fuse 6300 A²S
- Sicherung v. max. i^2t of the fuse 6300 A²S

Sicherungen von Ferraz, Siba, Busmann u.a. können als Kurzschlusschutz Typ 2 verwendet werden

Siehe auch Seite 45

Zulassung

cUL Std No. 508 **Nicht UL genehmigt SMC32DA4015BP**

Abmessungen, Verdrahtung und Installationshinweise

Siehe Seite 10-11 / 44-45

Abmessungen (Siehe auch Seite 44)

Typ	H	D	W
22.5 mm Modul	94 mm	123.8 mm	22.5 mm
45 mm Modul	94 mm	128.1 mm	45 mm
90 mm Modul	94 mm	128.1 mm	90 mm

Anwendungshinweise für die Soft Starter SMC 3/32 & SMC 33

Eingangsgesteuerter Soft Start

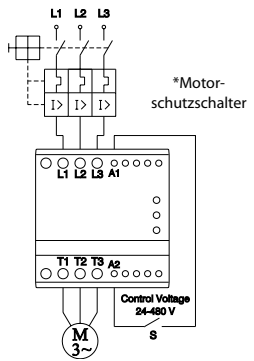

Wenn der Steuereingang durch Schließen des Schalters S (siehe Schaltbild) einen Steuerimpuls bekommt, softstartet der angeschlossene Motor mit den am Soft Starter eingestellten Parametern. Wenn der Schalter S wieder geöffnet wird, stoppt der Motor nur dann, wenn die Stopzeit auf "0" eingestellt ist. Mit jeder anderen Stopzeiteinstellung softstoppt der angeschlossene Motor mit den am Soft Starter eingestellten Parametern.

*Verwenden Sie nur UL gekennzeichnete Magnetschalter oder UL spezifizierte Ersatzsicherungen vom Typ K5 oder der Klasse H.

Netzgesteuerter Soft Start

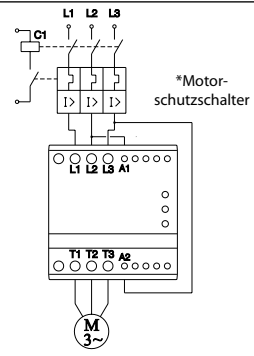

Wenn der Schalter C1 (siehe Schaltbild) in den EIN-Zustand geschaltet wird, softstartet der angeschlossene Motor mit den am Soft Starter eingestellten Parametern. Wenn der Schalter C1 wieder in den AUS-Zustand geschaltet wird, läuft der Motor aus.

*Verwenden Sie nur UL gekennzeichnete Magnetschalter oder UL spezifizierte Ersatzsicherungen vom Typ K5 oder der Klasse H.

*UL: Verwenden Sie den im National Electric Code angegebenen Überlastschutz. Bei Überlastschutz durch ein unverzögertes K5 oder eine Klasse H Sicherung (266% des max. Laststromes) kann dieses Produkt in einer Anlage verwendet werden, die max. 5.000 A rms (symmetrisch) und max. 600V liefern kann. Maximale Betriebstemperatur ist 40°C.

Thermischer Überlastschutz

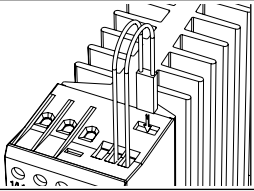

Ein thermischer Überlastschutz steht als Option zur Verfügung. Ein Thermostat wird in die dafür vorgesehene Öffnung auf der Oberseite eingeführt. Typen Nummer UP62.

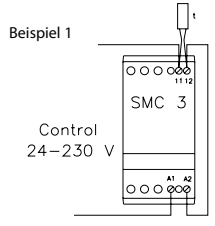

Der Thermostat ist in Reihe mit dem Steuerkreis des Soft Starters geschaltet. Wenn die Kühlkörpertemperatur 90°C übersteigt, wird die Steuerspannung unterbrochen. NB Nach Abkühlung auf 60°C wird die Steuerspannung automatisch durchgeschaltet.

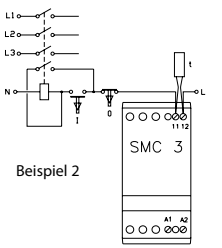

Der Thermostat ist in Reihe mit dem Steuerkreis des Soft Starters geschaltet. Wenn die Kühlkörpertemperatur 90°C übersteigt, wird die Steuerspannung unterbrochen. NB Nach Abkühlung auf 60°C ist durch einen manuellen Rücksetzimpuls eine Wiederinbetriebnahme möglich.

Abmessungen (Siehe auch Seite 44)

Type	H	T	B
22.5 mm Modul	94 mm	123.1 mm	22.5 mm
45 mm Modul	94 mm	128.1 mm	45 mm
90 mm Modul	94 mm	128.1 mm	90 mm
180 mm Modul	140 mm	144.8 mm	180 mm

Kombination von HL Wendeschütz und Soft Starter

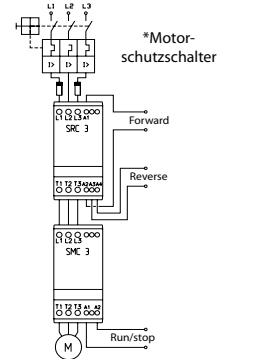

Soft-Drehrichtungswechsel von Motoren bis 10 A

Ein sanfter Start/Stop dreiphasiger Motoren, in Vorwärts- oder Rückwärtsrichtung ist einfach mit einem Soft Starter SMC in Kombination mit einem Halbleiterwendeschütz SRC zu realisieren. Wird nur ein Soft Start benötigt, vereinfacht sich der Anschluss des Steuerkreises. Die Klemmen A1 + A2 können direkt angeschlossen werden. Siehe hierzu auch den Abschnitt "Netzgesteuerter Soft Start".

Kombination von mech. Wendeschütz und Soft Starter

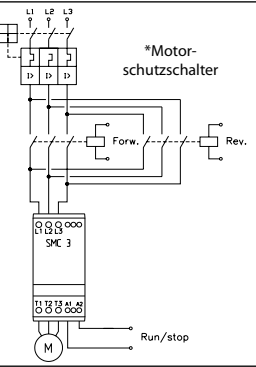

Soft-Drehrichtungswechsel von Motoren bis 85 A

Ein sanfter Start/Stop dreiphasiger Motoren mit einer Leistung über 10 A, in Vorwärts- oder Rückwärtsrichtung ist einfach mit einem Soft-Starters SMC 3/32/33 in Kombination mit einem mechanischen Wendeschütz zu realisieren. Der mechanische Wendeschütz bestimmt die Laufrichtung und der Soft Starter softstartet und softstoppt den Motor. Durch ein Umschalten ohne Last kann eine Lebensdauer von über 10 Millionen Schaltzyklen erreicht werden.

Isoliereigenschaften

Isolierennenspannung	Ui 660 Volt
Prüfspannung	Uimp. 4 kVolt
Installationskategorie	III

Betriebsumfang

Schutzart	IP 20	Verschmutzungsgrad	3
-----------	-------	--------------------	---

Elektromagnetische Kompatibilität (EMC)

Dieses Produkt entspricht den Anforderungen des Produktstandards EN60947-4-2 und trägt die CE Kennzeichnung. Dieses Produkt wurde für Klasse A Applikationen entworfen. Ein Einsatz dieses Produktes im Hausbereich kann Störungen in anderen Geräten hervorrufen. Ein zusätzlicher Entstörschutz ist erforderlich.

Funktionsdiagramm

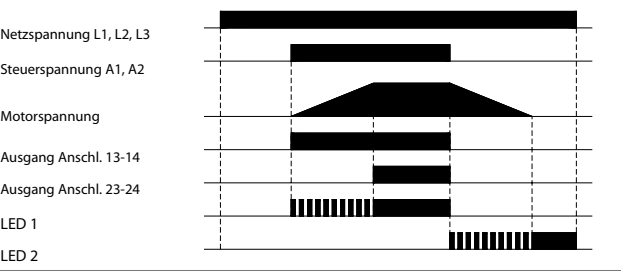

Ausgang: Anschluss 13-14 Start - Stop (Nur AC Spannung)
Steuerung der Start - Stop Funktion über den direkten Anschluss an den Soft Starter.
Ausgang: Anschluss 23 + 24 Überbrückung (Nur AC Spannung)
Für die volle Durchschaltung. By-Pass AC-53b Betrieb.
LED Information:
NB: Motor ist nicht angeschlossen, wenn beide LED blinken. (SMC 3/32)
NB: Eine Phase fehlt, wenn beide LED blinken (nur SMC 33)

Verdrahtungs- und Installationshinweise

Verdrahtungshinweise Siehe Seite 44
Installationshinweise Siehe Seite 45

Anwendungshinweise für die Soft Starter SMC 3/32 & SMC 33

Einstellung von Zeit und Drehmoment

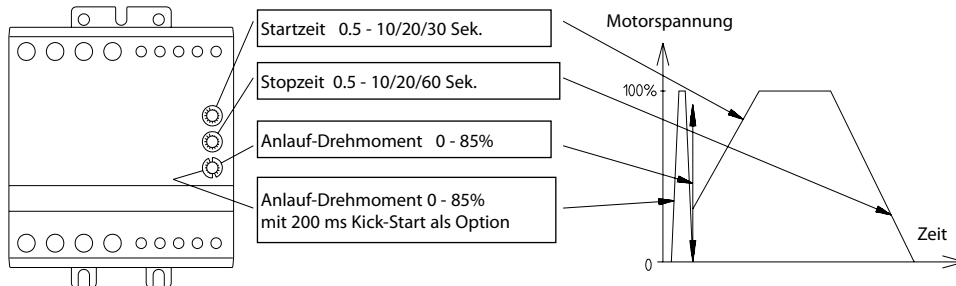

A. Startzeit und Anlaufdrehmoment

- A1) Startzeitschalter auf Maximum
- A2) Stopzeitschalter auf Minimum
- A3) Anlauf Drehmoment Schalter auf Minimum
- A4) Legen Sie für wenige Sekunden ein Steuersignal an den Steuereingang. Falls die Motorachse nicht augenblicklich anläuft, erhöhen Sie bitte das Anlaufdrehmoment um eine Schalterrastung und wiederholen den Punkt A4, bis die Motorachse augenblicklich anläuft
- A5) Stellen Sie den Startzeitschalter auf den von Ihnen gewünschten Wert (Skala in Sekunden) ein, und starten Sie den Motor.
- A6) Reduzieren Sie jetzt die Startzeiteinstellung, bis mechanische Störungen deutlich werden.
- A7) Erhöhen Sie jetzt die Startzeiteinstellung um eine Schalterrastung, um die mechanischen Störungen zu eliminieren.

B. Kick-Start bei hohen Belastungen. Falls es nach dem Punkt A7 nicht möglich gewesen ist, die gewünschte Startzeit einzustellen, kann es notwendig sein den Motor mit Last mit einem Kick Start zu Starten.

- B1) Startzeitschalter auf Maximum
- B2) Stopzeitschalter auf Minimum
- B3) Anlauf Drehmoment Schalter auf Minimum
- B4) Legen Sie für wenige Sekunden ein Steuersignal an den Steuereingang. Falls die Motorachse nach dem 200ms dauernden Kick Start nicht weiterläuft, erhöhen Sie bitte das Anlaufdrehmoment um eine Schalterrastung und wiederholen den Punkt A4, bis die Motorachse weiter läuft.
- B5) Stellen Sie den Startzeitschalter auf den von Ihnen gewünschten Wert (Skala in Sekunden) und starten Sie den Motor

C. Stopzeit z.B. bei Pumpenanwendungen

Befolgen Sie bitte die Punkte A und B, bis die gewünschten Startzeit- und Anlaufdrehmomenteinstellungen erreicht sind.

- C1) Stopzeitschalter auf Maximum
- C2) Schalten die Steuerspannung aus und beobachten, ob mechanische Störungen auftreten. Wenn Sie keine Störungen feststellen können, vermindern Sie bitte die Stopzeiteinstellung um einen Schritt. Wiederholen Sie bitte diese Vorgehensweise, bis Sie mechanische Störungen feststellen können.
- C3) Erhöhen Sie jetzt die Stopzeiteinstellung um eine Schritt, um die mechanischen Störungen zu eliminieren.

Achtung:

- a) Das Drehmoment des Motors ist eine Funktion der Motorbetriebsspannung. Die Umdrehungszahl des Motors ist abhängig vom Drehmoment des Motors und der Last an der Motorachse.
- b) Ein unbelasteter Motor wird aber seine max. Umdrehungszahl erreichen, bevor die maximale Betriebsspannung erreicht ist.
- c) Der Soft Starter wird die im "AUS" Zustand angegebenen Werte umsetzen und evtl. mehrfaches Starten, was das Motorschutzrelais auslösen kann.
- d) Kontrollieren Sie bitte immer, dass sich der Drehschalter nie zwischen zwei Einstellpunkten befindet. Bitte einen Schraubendreher der Größe 2 x 0,5mm verwenden.

Typische Motorströme bei unterschiedlichen Betriebsspannungen

kW	PS	220-230 VAC	380-400 VAC	415 VAC	440 VAC	460-480 VAC	600 VAC
0.37	0.5	1.8 A	1 A	1 A	1 A	1 A	1 A
0.55	0.75	2.75 A	1.6 A	1.5 A	1.4 A	1.4 A	1.1 A
0.75	1	3.5 A	2 A	2 A	1.7 A	1.7 A	1.3 A
1.1	1.5	4.4 A	2.6 A	2.5 A	2.4 A	2.4 A	1.8 A
1.5	2	6.1 A	3.5 A	3.5 A	3.1 A	3 A	2.3 A
2.2	3	8.7 A	5 A	5 A	4.5 A	4.4 A	3.4 A
3	4	11.5 A	6.6 A	6.5 A	5.8 A	5.6 A	4.3 A
4	5	14.5 A	8.5 A	8.3 A	8 A	7.8 A	6 A
5.5	7.5	20 A	11.5 A	11 A	10.4 A	10 A	7.7 A
7.5	10	27 A	15.5 A	14 A	13.7 A	13 A	10 A
11	15	39 A	22 A	21 A	20 A	19 A	15 A
15	20	52 A	30 A	28 A	26 A	25 A	20 A
18.5	25	64 A	37 A	35 A	33 A	32 A	25 A
22	30	75 A	43 A	40 A	38 A	36 A	28 A
30	40		58 A	54 A	52 A	50 A	38 A
37	50		70 A	64 A	61 A	59 A	45 A
45	60		83 A	78 A	75 A	73 A	56 A

Startmomentbegrenzer (STL Soft Starter für 1&3-Phasen Motoren, 1-phasige Motoransteuerung)



- Betriebsspannung bis zu 600 VAC 50/60Hz
- Betriebsstrom bis zu 15/25 AC-3. AC-53a, AC58a
- Einstellbare Startzeit 0.5-5 sec
- Einstellbares Anlaufdrehmoment
- LED Betriebsstatusanzeiger
- Erfüllt EN60947-4-2
- Hohe Anzahl von Start-Stopzyklen pro Stunde

Technische Spezifikation und Auswahlhilfe (Siehe auch Seite 11)

Betriebsstrom	Typen Nummer bei 110-127VAC 50/60Hz Betriebsspannung	Typen Nummer bei 208-480VAC 50/60Hz Betriebsspannung	Typen Nummer bei 550-600VAC 50/60Hz Betriebsspannung	Startzeit-einstellung	Drehmoment-einstellung	Modulbreite
Items for 1-phase motors				Startzeit 0.5 - 5 sec.	0- 85% des nominalen Drehmomentes	45mm
15A AC-53a	STL 1 1215	STL 1 4015	STL 1 6015			
25A AC-53a	STL 1 1225	STL 1 4025	STL 1 6025			
Items for 3-phase motors						
15A AC-53a	STL 3 1215	STL 3 4015	STL 3 6015			45mm
25A AC-53a	STL 3 1225	STL 3 4025	STL 3 6025			45mm

Last Spezifikationen nach Gebrauchskategorie AC-53a

STL 1 und 3 XX/15/25 AC-53a:	
------------------------------	--

Hauptstromkreis Spezifikationen

STL 1 und 3 XX15	(Mehr Info Seite 45)	STL 1 und 3 XX25	(Mehr Info Seite 45)
Klassenindex AC-53a	X-Tx:8-3 : 100-3000	Klassenindex AC-53a	X-Tx:8-3 : 100-3000
Lastklasse AC-53a	10 oder 10A	Lastklasse AC-53a	10 oder 10A
Leckstrom: 5mA ACmax.	Minimaler Betriebsstrom: 50mA	Leckstrom max.: 5mA AC	Laststrom min.: 50mA

Thermische Spezifikationen

Verlustleistung bei PD max.	1W/A	Für Anwendungen über 40°C zu ermöglichen, muss der Nennstrom des Soft Starters reduziert oder das Tastverhältnis geändert werden. Max. Zykluszeit 15 min.		
Verlustleistung bei Aussetzbetrieb max.	1W/A x Schaltspiel			
Kühlung	Natürliche Konvektion			
Montage	Vertical +/-30°			
Betriebstemperaturbereich nach EN60947-4-2	-5°C bis 40°C			
Maximale Betriebstemperatur bei Stromreduktion	60°C			
Lagerungstemperaturbereich nach EN 60947-4-2	-20°C bis 80°C			
Betriebsumfeld				
Schutzart		IP 20	Verschmutzungsgrad	3

Zulassung

Isoliereigenschaften		cUL Std No. 508 (STL3 40/60XX)		
Isoliernennspannung	Ui 660 Volt	UL: Verwenden Sie den im National Electric Code angegebenen Überlastschutz. Bei Überlastschutz durch ein unverzögertes K5 oder eine Klasse H Sicherung (266% des max. Laststromes) kann dieses Produkt in einer Anlage verwendet werden, die max. 5.000 A rms (symmetrisch) und max. 600V liefern kann. Maximale Betriebstemperatur ist 40°C.		
Prüfspannung	Uimp. 4 kVolt			
Installationskategorie	III			

Funktionsdiagramm

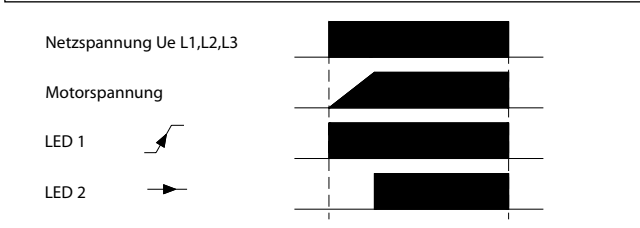

Abmessungen, Verdrahtung und Installationshinweise

Siehe Seite 44-45

Abmessungen (Siehe auch Seite 44)			
Type	H	T	B
45 mm Modul	94 mm	128.1 mm	45 mm

Elektromagnetische Kompatibilität (EMC)

Dieses Produkt entspricht den Anforderungen des Produktstandards EN60947-4-2 und trägt die CE Kennzeichnung. Dieses Produkt wurde für Klasse A Applikationen entworfen. Ein Einsatz dieses Produktes im Hausbereich kann Störungen in anderen Geräten hervorrufen. Ein zusätzlicher Entstörschutz ist erforderlich.

Startmomentbegrenzer (STL Soft Starter für 1&3-Phasen Motoren, 1-phasige Motoransteuerung)

Anschlussdiagramm

1-Phasige Anschluss
11-12: für UP62 oder andere
Anschluss Möglichkeiten

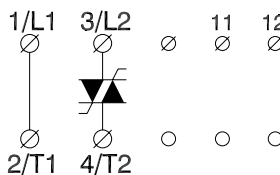

3-Phasiger Anschluss
11-12: für UP62 oder andere
Anschluss Möglichkeiten

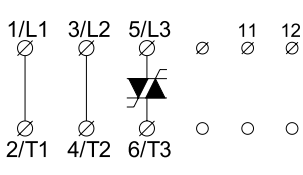

STL 1 1-Phasige Anschluss

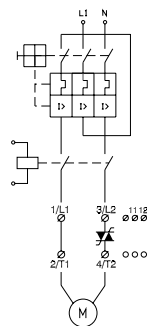

Motor-
schutz-
schalter

STL 3 3-Phasiger Anschluss

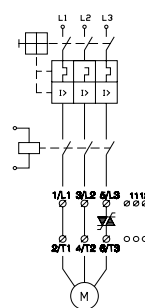

Motor-
schutz-
schalter

Einstellung von Zeit und Drehmoment

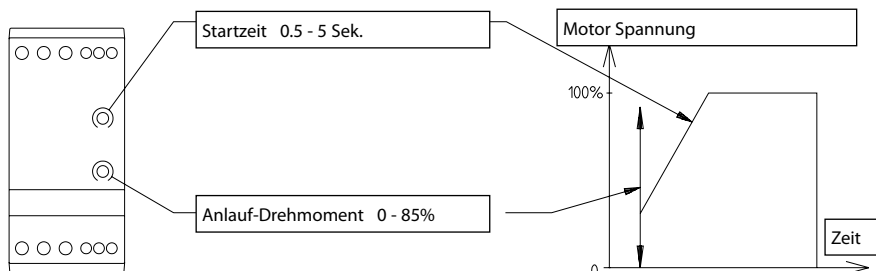

Startzeit und Anlaufdrehmoment Bitte einen Schraubendreher der Größe 2 x 0,5mm verwenden.

- 1) Startzeitschalter auf Maximum
- 2) Anlauf Drehmoment Schalter auf Minimum
- 3) Schalten Sie jetzt den Schütz für einen kurzen Zeitraum EIN. Falls die belastete Motorachse nicht augenblicklich anfängt sich zu drehen, wiederholen Sie diesen Vorgang mit einer erhöhten Einstellung des Anlaufdrehmomentes.
- 4) Verringern Sie jetzt bitte die Startzeiteinstellung, bis der gewünschte Start erreicht ist.

Achtung:

a) Das Drehmoment des Motors ist eine Funktion der Motorbetriebsspannung. Die Umdrehungszahl des Motors ist abhängig vom Drehmoment des Motors und der Last an der Motorachse.

b) Ein unbelasteter Motor wird seine max. Umdrehungszahl erreichen, bevor die maximale Betriebsspannung erreicht ist.

c) Der Soft Starter liest die im "AUS" Zustand angegebenen Werte umsetzen. Bei evtl. mehrfachem Starten, kann das Motorschutzrelais auslösen.

Bitte einen Schraubendreher der Größe 2 x 0,5mm verwenden.

Kurzschlusschutz mit Motorschutzschalter oder Sicherungen

Zwei Arten des Kurzschlusschutzes können verwendet werden:

- a) Kurzschlusschutz durch einen Motorschutzschalter
- b) Kurzschlusschutz durch Sicherungen

Der Kurzschlusschutz ist in zwei Stufen eingeteilt: Typ 1 oder Typ 2.

Typ 1: Ein Kurzschlusschutz, der die Installation schützt.

Typ 2: Ein Kurzschlusschutz, der die Installation und die Halbleiter im Soft Starter schützt.

a) Kurzschlusschutz

Um den Softstarter zu schützen muss eine Typ 2 Absicherung mit einem geeigneten i^2t erfolgen.

b) Kurzschlusschutz durch Sicherungen

Typ 1: STL 1 und 3XX15
Typ 1: STL 1 und 3XX25

Sicherung v. max. 50 A gL/gG.
Sicherung v. max. 80 A gL/gG. 63A T

Typ 2: STL 1 und 3XX15
Typ 2: STL 1 und 3XX25

Sicherung v. max. i^2t 1800 A²S
Sicherung v. max. i^2t 6300 A²S

Sicherungen von Ferraz ,Siba, Busmann u.a. können als Kurzschlusschutz Typ 2 verwendet werden.

Siehe auch Seite 45

Anwendung: Anschaltung eines Ein-Phasen-Motors

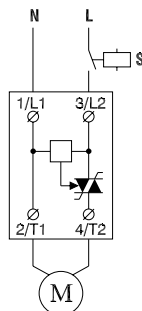

- Start über S EIN

- Mit S EIN wird die Motorspannung entsprechend der eingestellten Rampe hochgefahren

Der STL 1 ist anwendbar für Kollektormotoren, Kondensatormotoren, Transformatoren usw.

Thermischer Überlastschutz (Siehe Seite 44)

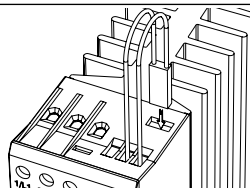

Ein thermischer Überlastschutz steht als Option zur Verfügung. Ein Thermostat wird in die dafür vorgesehene Öffnung auf der Oberseite eingeführt. Typen Nummer UP62. Siehe auch Seite 44

Kombinierter Soft Starter mit dynamischer Bremse (SMBC 2-phasige Motoransteuerung)



- Betriebsspannung bis zu 480 VAC 50/60Hz
- Betriebsstrom von 1A - 25A
- Ausgangssignal für Start / Stop und die Überbrückung
- Bremsstrom einstellbar von 0-50A DC
- Einstellbare Startzeit
- Einstellbares Anlaudrehsmoment
- Kick-Start einstellbar
- Automatische Stillstandserkennung
- Erfüllt EN60947-4-2

Technische Spezifikation und Auswahlhilfe

Betriebsstrom	Typen Nummer bei 208-240VAC 50/60Hz Betriebsspannung	Typen Nummer bei 400-480VAC 50/60Hz Betriebsspannung		Startzeit / Bremsen- einstellung	Drehmoment einstellung	Modul- breite
25A AC-53a	SMBC 3 DA 2325	SMBC 3 DA 4025		Startzeit 0.5 - 10 s	Einstellung von 0- 85% des nominalen Drehmomentes mit 200ms Kick - Start als Option	90mm
30A AC-53b mit By-Pass		SMBC 3 DA 4025		Bremsstrom einstellbar von 0-50ADC		90mm

Last Spezifikationen nach Gebrauchskategorie AC-53a

SMBC 3 DA XX25 AC-53a: Während des Betriebes ist kein Überbrückungsschutz (By-Pass) erforderlich.

Last Spezifikationen nach Gebrauchskategorie AC53b

SMBC 3 DA 4025 AC-53b: Während des Betriebes bei 30A/15kW/ 400 VAC ist ein Überbrückungsschutz (by-pass) erforderlich.

Hauptstromkreis Spezifikationen

SMBC 3 DA XX25 (ohne Überbrückung)	(Mehr Info Seite 45)	SMBC 3 DA XX25 (mit Überbrückung)	(Mehr Info Seite 45)
Klassenindex AC-53a (ohne Überbrückung)	X-Tx:8-3 : 100-3000	Klassenindex AC-53b	X-Tx:5-5 : 30
Lastklasse AC-53a	10 or 10A	Lastklasse AC-53b	10 or 10A
Leckstrom	5mA ACmax.	Min. Betriebsstrom	1A

Steuerstromkreis Spezifikationen

Steuerspannung A1-A2; Typen 208-240 VAC	24 - 230 VAC/DC
Steuerspannung A1-A2; Typen 400-600 VAC	24 - 480 VAC/DC
Anssteuerbereich aktiv VAC/DC	20,4 - 253 V/528 V
Ansteuerbereich inaktiv VAC/DC	0 -5 VAC/DC
Max. Strom im Zustand "AUS"	1mA
Maximale Ansprechzeit	100msec.
Maximaler Betriebsstrom /-leistung	15mA / 2VA

AC Hilfskontakte

Ausgangsspezifikation für die SMBC 3 DA XX25BP

Klemmen: 13-14: AC SCR Anschluss für die Start-/Stopfunktion
Klemmen: 23-24: AC SCR Anschluss für den Überbrückungsschutz (By-Pass)

Ausgangsspezifikation: SCR: 0.5A AC-14, AC15 24-230/480V AC 50-60Hz
Sicherung: gI/gG Max i^2t 72A²s

Anschlüsse: 11-12, haben keine interne Verbindung im Soft Starter und können dadurch zum Anschluss einem Überlastschutzes verwendet werden.

Thermische Spezifikationen

Verlustleistung bei PD max. ohne Überbrückung	2 W/A ohne by-pass	Für Anwendungen über 40°C zu ermöglichen, muss der Nennstrom des Soft Starters reduziert oder das Tastverhältnis geändert werden. Max. Zykluszeit 15 min.		
Verlustleistung bei überbrücktem Schutz:	4 W Max.			
Kühlung	Natürliche Konvektion	Bei 40°C	Bei 50°C	Bei 60°C
Montage	Vertikal +/-30°	100% Last 100% ED	80% Last Max. 0.8 ED	70% Last Max. 0.65 ED
Betriebstemperaturbereich nach EN60947-4-2	-5°C to 40°C	Zulassung ULc Std No. 508 * UL: Verwenden Sie den im National Electric Code angegebenen Überlastschutz. Bei Überlastschutz durch ein verzögertes K5 oder eine Klasse H Sicherung (266% des max. Laststromes) kann dieses Produkt in einer Anlage verwendet werden, die max. 5.000 A rms (symmetrisch) und max. 600V liefern kann. Maximale Betriebstemperatur ist 40°C.		
Maximale Betriebstemperatur bei Stromreduktion	60°C			
Lagerungstemperaturbereich nach EN 60947-4-2	-20°C to 80°C			

Isoliereigenschaften

Isolierennspannung	Ui 660 Volt
Prüfspannung	Uimp. 4 kVolt
Installationskategorie	III

Elektromagnetische Kompatibilität (EMC)

Dieses Produkt entspricht den Anforderungen des Produktstandards EN60947-4-2 und trägt die CE Kennzeichnung
Dieses Produkt wurde für Klasse A Applikationen entworfen. Ein Einsatz dieses Produktes im Hausbereich kann Störungen in anderen Geräten hervorrufen. Ein zusätzlicher Entstörerschutz ist erforderlich.

Betriebsumfeld

Schutzart	IP 20	Verschmutzungsgrad	3
-----------	-------	--------------------	---

Kombinierter Soft Starter mit dynamischer Bremse (SMBC 2-phasige Motoransteuerung)

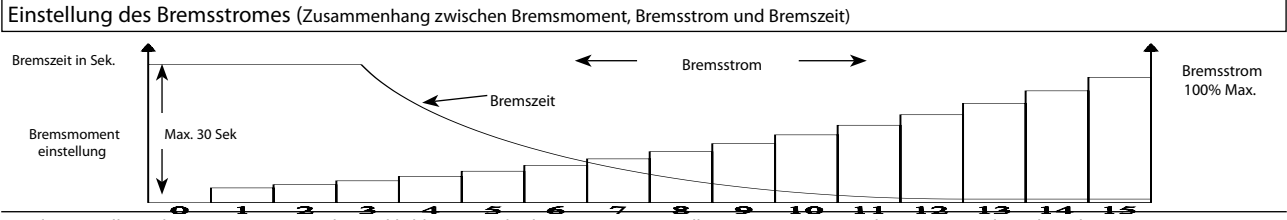
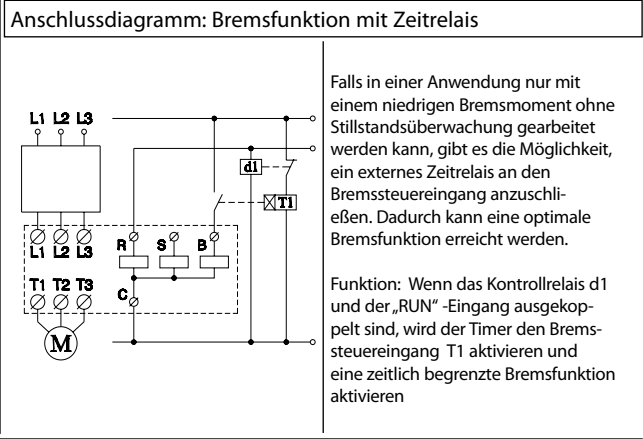
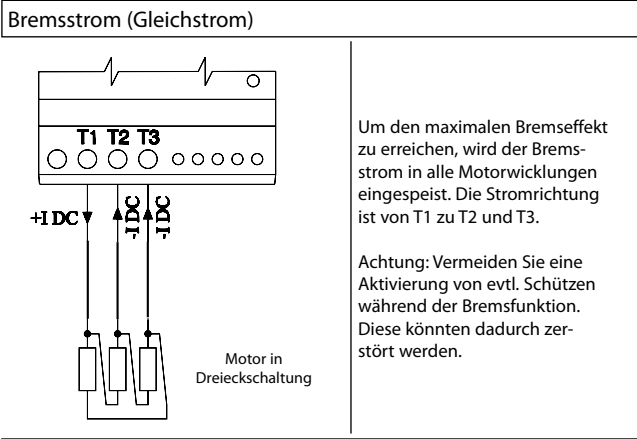
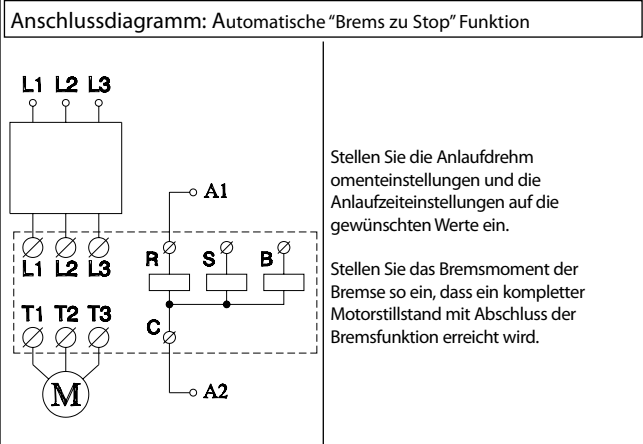
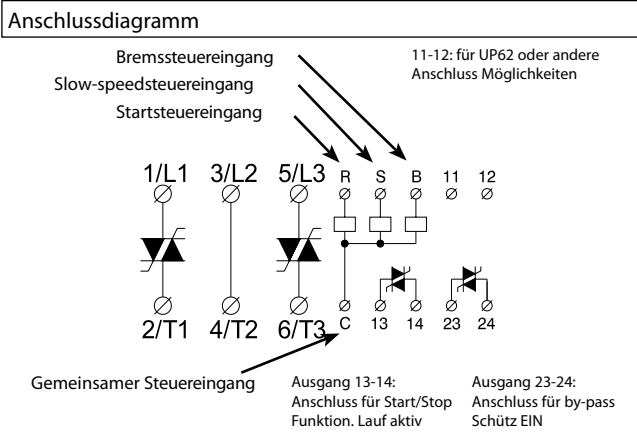

Bei der Einstellung des Bremsstromes wird in Wirklichkeit eine Gleichspannung eingestellt! Der Bremsstrom ist deswegen von dem ohmschen Widerstand der Motorspulen und der Beschaltung (Stern/Dreieck) abhängig. Die Bremsspannung ist umgekehrt proportional zur Motorleistung. Darum muss der Bremsstrom an die aktuelle Anwendung angepasst werden. Vor der Inbetriebnahme einer unbekannteren Installation sollte der Bremswert deswegen auf den Wert „1“ eingestellt werden. Erhöhen Sie den Bremsstrom schrittweise, bis der gewünschte Bremsseffekt und die gewünschte Bremszeit erreicht sind. Falls Sie mit diesen Einstellmöglichkeiten nicht die gewünschte Bremswirkung erreichen können, muss ein externes Zeitrelais angeschlossen werden, um die Bremszeit zu vergrößern. Beachten Sie bitte auch unsere Anwendungshinweise.

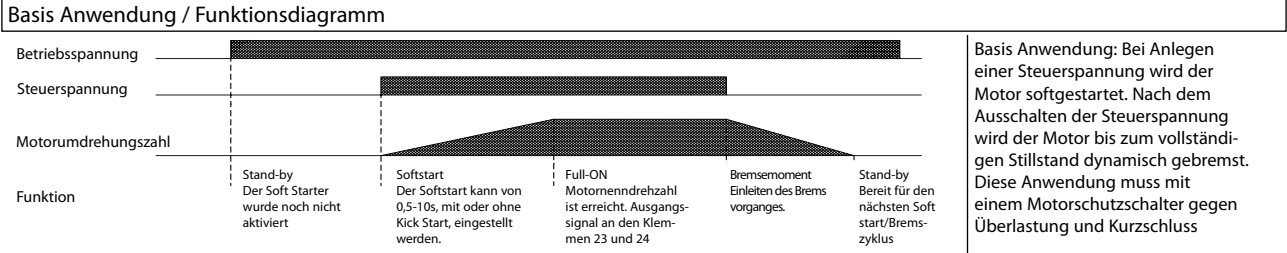
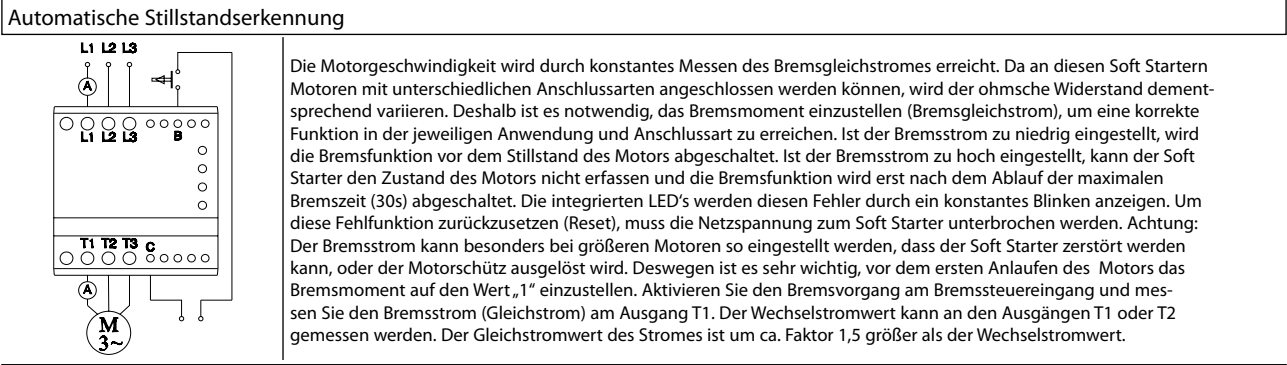

Anwendungshinweise für die Soft Starter SMBC 3 mit dynamischer Bremse

Kurzschlusschutz mit Motorschutzschalter oder Sicherungen

Zwei Arten des Kurzschlusschutzes können verwendet werden:
 a) Kurzschlusschutz durch einen Motorschutzschalter
 b) Kurzschlusschutz durch Sicherungen

Der Kurzschlusschutz ist in zwei Stufen eingeteilt: Typ 1 oder Typ 2.
 Typ 1: Ein Kurzschlusschutz, der die Installation schützt.
 Typ 2: Ein Kurzschlusschutz, der die Installation und die Halbleiter im Soft Starter schützt.

a) Kurzschlusschutz
 Um den Softstarter zu schützen muss eine Typ 2 Absicherung mit einem geeigneten i^2t erfolgen.

a1) Kurzschlusschutz durch Schalter

Auf Grund der integralen Bremsfunktion ist der Motor gegen eine Überlastung während des Bremsvorganges geschützt. Ein unausgeglichenes Phasenverhältnis kann jedoch einen empfindlichen Motorschutz auslösen. Deswegen empfehlen wir Ihnen einen Motorschutz, der für diese Anwendung besonders geeignet ist.

b) Kurzschlusschutz durch Sicherungen

Typ 1: SMBC 3 DA XX25 Sicherung v: max. 80 A gL/gG, 63A T
 Typ 2: SMBC 3 DA XX25 Sicherung v: max. i^2t 6300 A²S

Sicherungen von Ferraz,Siba, Busmann u.a. kann als Kurzschlusschutz Typ 2 verwendet werden

Anschluss: mit oder ohne Überbrückungsschutz

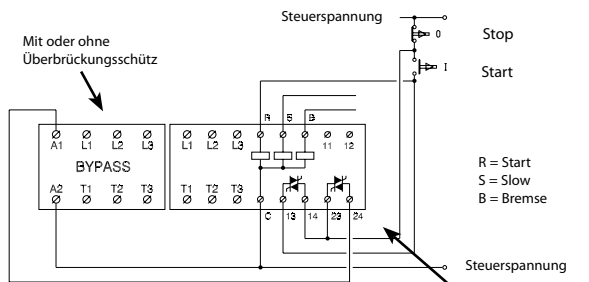

Motor wiring with or without by-pass

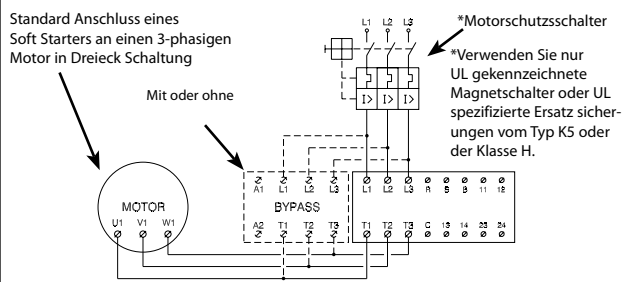

Funktionsdiagramm: Start-Stop mit Überbrückungsschutz

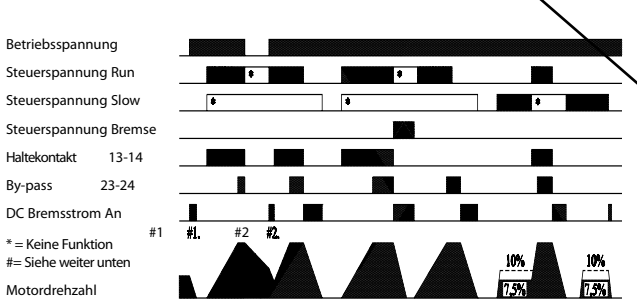

Einstellung der Funktionsschalter

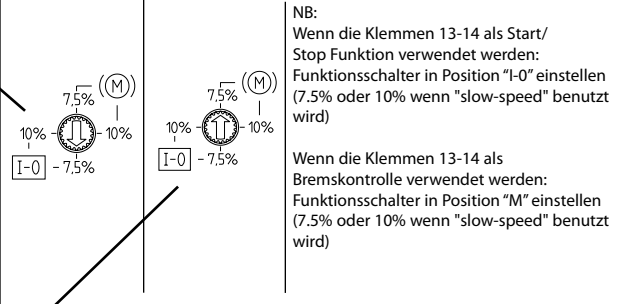

Kontrolle von Mechanische Bremse mit Überbrückungsschutz

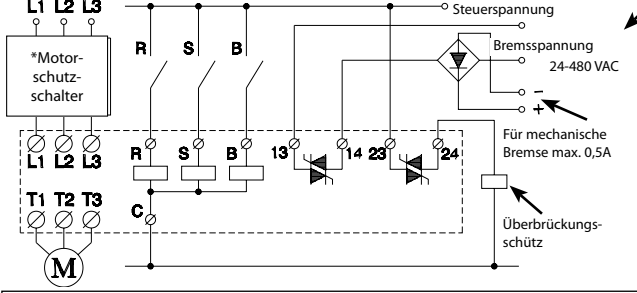

Thermischer Überlastschutz

Ein thermischer Überlastschutz steht als Option zur Verfügung. Ein Thermostat wird in die dafür vorgesehene Öffnung auf der Oberseite eingeführt. Typen Nummer UP62. Siehe auch Seite 44

Funktionsdiagramm: Mechanische Bremse mit Überbrückungsschutz

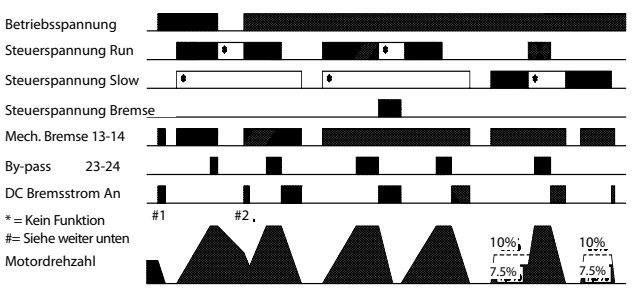

Beispiel 1

Der Thermostat ist in Reihe mit dem Steuerkreis des Soft Starters geschaltet. Wenn die Kühlkörpertemperatur 90°C übersteigt, wird die Steuerspannung unterbrochen. NB Nach Abkühlung auf 60°C wird die Steuerspannung automatisch durchgeschaltet.

Beispiel 2

Der Thermostat ist in Reihe mit dem Steuerkreis des Soft Starters geschaltet. Wenn die Kühlkörpertemperatur 90°C übersteigt, wird die Steuerspannung unterbrochen. NB Nach Abkühlung auf 60°C ist durch inen manuellen Rücksetzimpuls eine Wiederinbetriebnahme möglich.

Anmerkungen:
 #1: Die Bremsfunktion hat Vorrang gegenüber allen anderen möglichen Funktionen.
 #2: Mit einem Signal auf den Eingang RUN (R), wird der Soft Starter den Motor starten.

Anwendungshinweise für die Soft Starter SMBC 3 mit dynamischer Bremse

Einstellung von Zeit, Drehmoment und Bremsmoment

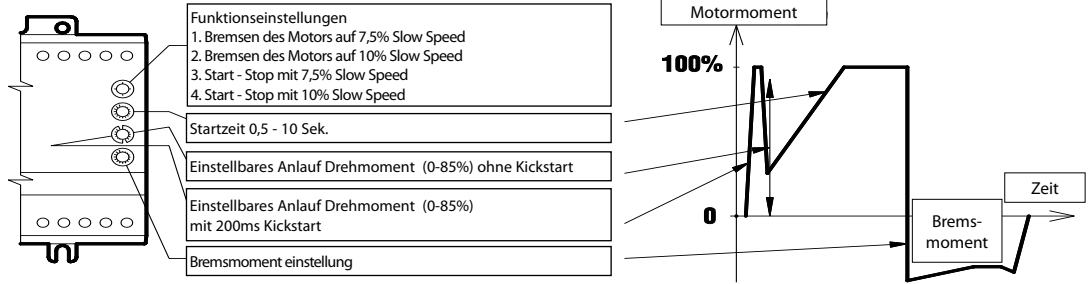

A. Drehmoment und automatischer Bremszyklus

- A1) Startzeitschalter auf Maximum
- A2) Bremsmomentschalter auf den Wert „1“
- A3) Anlauf Drehmoment Schalter auf Minimum
- A4) Legen Sie für wenige Sekunden ein Steuersignal an den Steuereingang. Falls die Motorachse nicht augenblicklich anläuft, erhöhen Sie das Anlaufdrehmoment um eine Schalterrastung und wiederholen den Punkt A4, bis sich der Motor augenblicklich dreht.
- A5) Stellen Sie den Startzeitschalter auf den von Ihnen gewünschten Wert (Skala in Sekunden) ein, und starten Sie den Motor.
- A6) Justieren Sie das Bremsmoment so, dass ein vollständiger Stillstand erreicht wird. Achtung: Ist der Bremsstrom zu hoch eingestellt, funktioniert die Drehzahlmessung nicht. Ist der Bremsstrom zu niedrig eingestellt, funktioniert die Drehzahlmessung nicht. Um die Bremszeit zu verlängern, kann ein externes Zeitrelais angeschlossen werden. Beachten Sie bitte die Anwendungsbeschreibung auf Seite 15.

B. Kickstart bei hohen Belastungen

Falls es nicht möglich gewesen ist, die gewünschte Startzeit einzustellen, kann es notwendig sein den Motor unter Last mit einem Kick Start zu starten.

- B1) Startzeitschalter auf Maximum
- B2) Bremsmomentschalter auf den Wert „1“
- B3) Anlauf Drehmoment Schalter auf Minimum mit Kick-Start Funktion.
- B4) Legen Sie für wenige Sekunden ein Steuersignal an den Steuereingang. Falls die Motorachse nach dem 200 ms dauernden Kick Start nicht weiterläuft, erhöhen Sie bitte das Drehmoment um eine Schalterrastung und wiederholen den Punkt A4, bis der Motor auch nach Beendigung des Kick Starts weiter läuft.
- B5) Stellen Sie den Startzeitschalter auf den von Ihnen gewünschten Wert (Skala in Sekunden) und starten Sie den Motor.
- B6) Justieren Sie das Bremsmoment so, dass ein vollständiger Stillstand erreicht wird.
- Achtung:
- Ist der Bremsstrom zu hoch eingestellt, funktioniert die Drehzahlmessung nicht.
 - Ist der Bremsstrom zu niedrig eingestellt, funktioniert die Drehzahlmessung nicht. Um die Bremszeit zu verlängern, kann ein externes Zeitrelais angeschlossen werden.

Beachten:

- Der Soft Starter wird die im "AUS" Zustand angegebenen Werte umsetzen und evtl. mehrfaches Starten, was das Motorschutzrelais auslösen kann.
- Kontrollieren Sie bitte immer, dass sich der Drehschalter nie zwischen zwei Einstellungspunkten befindet.
- Der Bremsstrom kann besonders bei größeren Motoren so eingestellt werden, dass der Soft Starter zerstört werden kann, oder der Motorschutz ausgelöst werden kann. Deswegen ist es sehr wichtig, vor dem ersten Anlaufen der Installation/des Motors das Bremsmoment auf den Wert „1“ einzustellen.

LED Information:: Motor ist nicht angeschlossen, wenn beide LED blinken.

LED Betriebsstatusanzeige

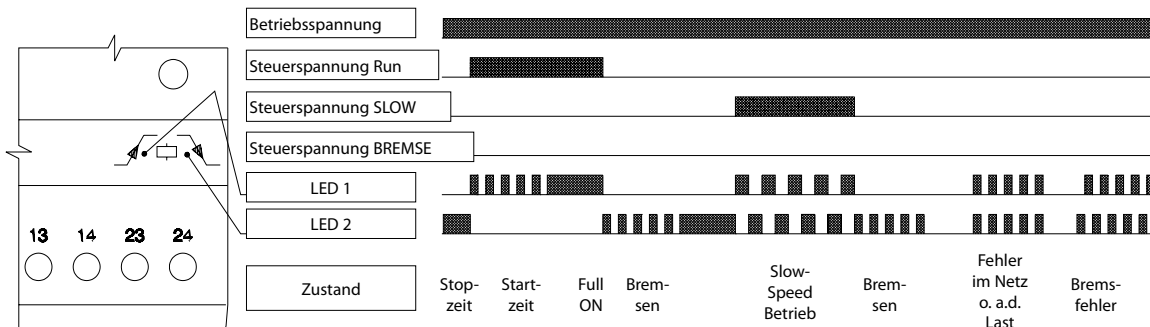

Slow Speed Betrieb (Funktionsdiagramm)

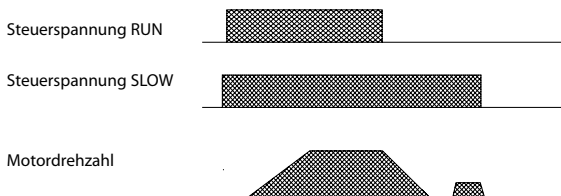

Die Slow Speed Funktion ist für Anwendungen, wo ein genaues Positionieren notwendig ist. Anwendungen z.B. bei Kranen u.ä.: Der Motor fährt mit voller Leistung, bis der erste Schalter (Sensor) erreicht wird. Hier wird der Motor bis zum Stillstand abgebremst. Danach fährt der Motor im Slow Speed Betrieb mit 7,5 oder 10% der Nenndrehzahl weiter, bis die Endposition erreicht ist. Im 7,5% Slow Speed Betrieb ist der Strom durch den Leiter L2 ca. 2,5 mal höher, als im Normalbetrieb. Im 10% Slow Speed Betrieb ist der Strom durch den Leiter L2 ca. 2 mal höher, als im Normalbetrieb und hat ein niedrigeres Drehmoment. NB. RUN hat Priorität vor dem "SLOW-Input" Signal.

Verdrahtungs- und Installationshinweise

Verdrahtungshinweise Siehe Seite 44 / Installationshinweise Siehe Seite 45

Abmessungen (Siehe auch Seite 44)

Type	H	T	B
90 mm modul	94 mm	128.1 mm	90 mm

3-phasige Halbleiter Wendschütze (SRC)



- Betriebsspannung bis zu 480 VAC 50/60Hz
- Betriebsstrom bis zu 10A AC-53
- 2 separate Steuerspannungseingänge, mit elektronischer Verriegelung
- Steuerspannungsbereich: 5-24VDC oder 24-230VAC/DC
- LED Betriebsanzeige
- Erfüllt EN60947-4-2
- Erforderliche Einbaubreite nur 45 mm

Technische Spezifikation und Auswahlhilfe

Betriebsstrom AC-53 Motor Last AC-4 Motorlast für hohe Schaltfrequenz	Steuerspannung		Typen Nummer bei 24-480VAC 50/60Hz Betriebsspannung		Modulbreite
10A AC-53 / 8A AC-4	5-24 VDC		SRC 3 DD 4010		45mm
10A AC-53 / 8A AC-4	24-230 VAC/DC		SRC 3 DA 4010		45mm

Betriebsstrom

Betriebsstrom AC-53	10A	Leckstrom	5mA ACmax.
Betriebsstrom AC-4	8A	Minimaler Betriebsstrom	50mA
Tastverhältnis	100%		

Steuerstromkreis Spezifikationen

SRC 3 DD 4010		SRC 3 DA 4010	
Steuerspannungsbereich	5 - 24 VDC	Steuerspannungsbereich	24- 230 VAC/DC
Min. Ansprechspannung	4.25 VDC	Min. Ansprechspannung	20.4 VAC/DC
Min. Abfallspannung	1.5 VDC	Min. Abfallspannung	7.2 VAC/DC
Maximaler Betriebsstrom	25mA @ 4VDC	Maximaler Betriebsstrom / -leistung	6mA /1.5VA@ 24VDC
Maximale Ansprechzeit	1/2 Periode	Maximale Ansprechzeit	1 Periode
Max. Interlockzeit	80 msek.	Max. Interlockzeit	150 msek.

Thermische Spezifikationen

Verlustleistung bei PD max	2.2 W/A	Um Anwendungen über 40°C zu ermöglichen, muss der Nennstrom des Soft Starters reduziert oder das Tastverhältnis geändert werden. Max. Zykluszeit 15min.		
Verlustleistung bei Aussetzbetrieb	2.2 W/A x Schaltspiel			
Kühlung	Natürliche Konvektion			
Montage	Vertikal +/-30°			
Betriebstemperaturbereich nach EN60947-4-2	-5°C to 40°C			
Maximale Betriebstemperatur bei Stromreduktion	60°C			
Lagerungstemperaturbereich nach EN 60947-4-2	-20°C to 80°C			

Isoliereigenschaften

Isoliernennspannung	Ui 660 Volt	*UL: Verwenden Sie den im National Electric Code angegebenen Überlastschutz. Bei Überlastschutz durch ein unverzögertes K5 oder eine Klasse H Sicherung (266% des max. Laststromes) kann dieses Produkt in einer Anlage verwendet werden, die max. 5.000 A rms (symmetrisch) und max. 600V liefern kann. Maximale Betriebstemperatur ist 40°C.
Prüfspannung	Uimp. 4 kVolt	
Installationskategorie	III	

Funktionsdiagramm

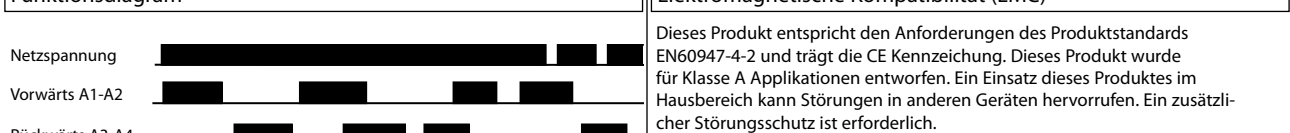

Elektromagnetische Kompatibilität (EMC)

Dieses Produkt entspricht den Anforderungen des Produktstandards EN60947-4-2 und trägt die CE Kennzeichnung. Dieses Produkt wurde für Klasse A Applikationen entworfen. Ein Einsatz dieses Produktes im Hausbereich kann Störungen in anderen Geräten hervorrufen. Ein zusätzlicher Störungsschutz ist erforderlich.

Abmessungen (Siehe Seite 44)

Type	H	T	B
45 mm Modul	94 mm	128.1 mm	45 mm

3-phasige Halbleiter Wendeschnütze (SRC)

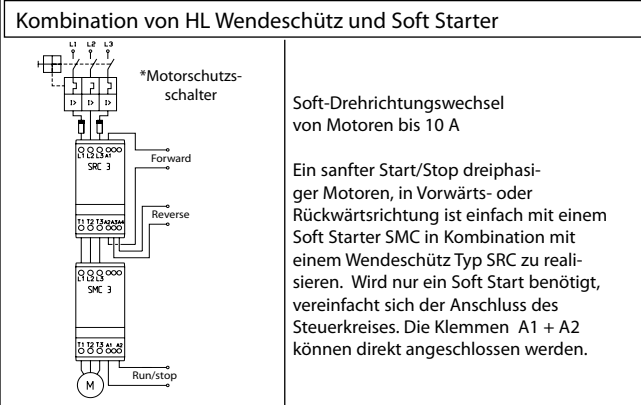
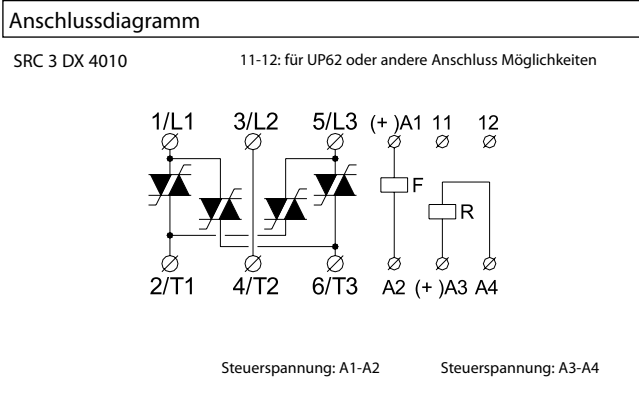

Kurzschlusschutz mit Motorschutzschalter / Sicherungen

Zwei Arten des Kurzschlusschutzes können verwendet werden:
 a) Kurzschlusschutz durch einen Motorschutzschalter
 b) Kurzschlusschutz durch Sicherungen

Der Kurzschlusschutz ist in zwei Stufen eingeteilt: Typ 1 oder Typ 2.

Typ 1: Ein Kurzschlusschutz, der die Installation schützt.

Typ 2: Ein Kurzschlusschutz, der die Installation und die Halbleiter im Wendeschnütze schützt.

a) Kurzschlusschutz

Um den Softstarter zu schützen muss eine Typ 2 Absicherung mit einem geeigneten i^2t erfolgen.

Thermischer Überlastschutz (Siehe Seite 44)

Ein thermischer Überlastschutz steht als Option zur Verfügung. Ein Thermostat wird in die dafür vorgesehene Öffnung auf der Oberseite eingeführt. Typen Nummer UP62. Siehe auch Seite 44

b) Kurzschlusschutz durch Sicherungen

Typ 1: SRC 3 DX 4010 Sicherung v. max. 50 A gL/gG.

Typ 2: SRC 3 DX 4010 Sicherung v. max. i^2t 610 A²S

Sicherungen von Ferraz, Siba, Busmann u.a. kann als Kurzschlusschutz Typ 2 verwendet werden. (Siehe auch Seite 45)

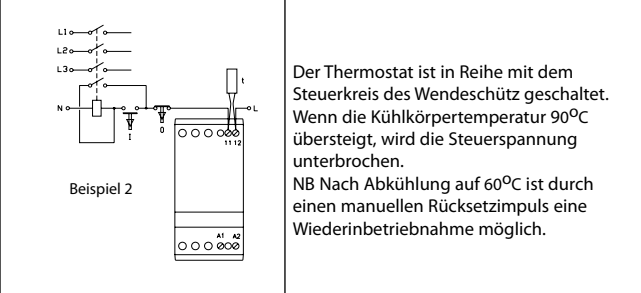
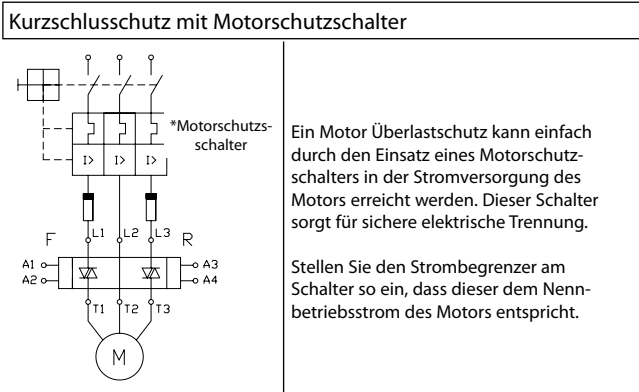
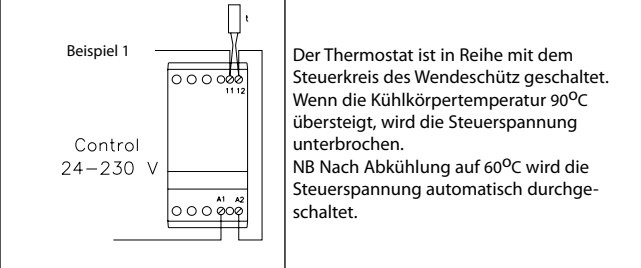

Gebrauchskategorien nach EN60947-4-2

Kategorie AC-53: Ein/Ausschalten von Motoren während Betrieb.

Kategorie AC-4: Häufige und schnelle Ein/Ausschalten von Motoren während Betrieb.

Verdrahtung und Installationshinweise

Siehe Seite 44-45

3-phasige Halbleiter Motor Schütze (SMC 3 DOL Direct On Line)



- Für den direkten Start von 3-phasigen Motoren
- Betriebsspannung bis zu 600 VAC 50/60Hz
- Betriebsstrom bis zu 15A AC-53
- Steuerspannungsbereich 24-60VDC / 24-480VAC
- Hohe Anzahl von Schaltzyklen pro Stunde möglich
- LED Betriebsanzeige
- Erfüllt EN60947-4-2
- Erforderliche Einbaubreite nur 45 mm

Technische Spezifikation und Auswahlhilfe

Betriebsstrom AC-53 Motor Last AC-4 Motorlast für hohe Schaltfrequenz	Steuerspannung	Typen Nummer bei 208-240VAC 50/60Hz Betriebsspannung	Typen Nummer bei 400-480VAC 50/60Hz Betriebsspannung	Typen Nummer bei 550-600VAC 50/60Hz Betriebsspannung	Modulbreite
15A AC-53	24-60VDC / 24-480VAC	SMC 3 DA 2315 DOL	SMC 3 DA 4015 DOL	SMC 3 DA 6015 DOL	45mm

Betriebsstrom

Betriebsstrom AC-53	15A	Minimaler Betriebsstrom	50mA
Leckstrom	5mA ACmax.	Tastverhältniss	100%

Steuerstromkreis Spezifikationen

Steuerspannungsbereich	24-60 VDC / 24-480 VAC	Maximaler Betriebsstrom / -leistung	6mA / 1.5 VA
Min. Ansprechspannung	20.4 VAC / DC	Maximaler Steuerspannung	510 VAC
Min. Abfallspannung	5 VAC / DC	Maximale Ein/Aus Schaltzeit	1 Zyklus

Thermische Spezifikationen

Verlustleistung bei PD max	2.2 W/A	Um Anwendungen über 40°C zu ermöglichen, muss der Nennstrom des Soft Starters reduziert oder das Tastverhältniss geändert werden. Max. Zykluszeit 15min.		
Verlustleistung bei Aussetzbetrieb	2.2 W/A x Schaltspiel			
Kühlung	Natürliche Konvektion	Bis 40°C	Bis 50°C	Bis 60°C
Montage	Vertikal +/-30°	100 % Last	80% Last (Max 0,8 ED)	70% Last (Max 0,65 ED)
Betriebstemperaturbereich nach EN60947-4-2	-5°C bis 40°C	Betriebsumfeld		
Maximale Betriebstemperatur bei Stromreduktion	60°C	Schutzart	IP 20	Verschmutzungsgrad
Lagerungstemperaturbereich nach EN 60947-4-2	-20°C bis 80°C	3		

Isoliereigenschaften

Isolierennennspannung	Ui 660 Volt	cUL Std No. 508 *UL: Verwenden Sie den im National Electric Code angegebenen Überlastschutz. Bei Überlastschutz durch ein unverzögertes K5 oder eine Klasse H Sicherung (266% des max. Laststromes) kann dieses Produkt in einer Anlage verwendet werden, die max. 5.000 A rms (symmetrisch) und max. 600V liefern kann. Maximale Betriebstemperatur ist 40°C.
Prüfspannung	Uimp. 4 kVolt	
Installationskategorie	III	

Gebrauchskategorien nach EN60947-4-2

Kategorie AC-53	Ein/Ausschalten von Motoren während Betrieb.	Elektromagnetische Kompatibilität (EMC) Dieses Produkt entspricht den Anforderungen des Produktstandards EN60947-4-2 und trägt die CE Kennzeichnung. Dieses Produkt wurde für Klasse A Applikationen entworfen. Ein Einsatz dieses Produktes im Hausbereich kann Störungen in anderen Geräten hervorrufen. Ein zusätzlicher Entstörschutz ist erforderlich.
Kategorie AC-4	Häufige / schnelle Ein/Ausschalten von Motoren während Betrieb.	
Kategorie AC - 52a	Steuerung von Schleifringmotoren.	
Kategorie AC - 53a	Steuerung von Käfigläufermotoren.	
Kategorie AC - 58a	Steuerung von hermetisch geschlossenen Kühlkompressoren, die über eine elektronische Sicherung verfügen, die nach einer Überlastsituation automatisch wieder anschalten.	

Verdrahtung und Installationshinweise

Siehe Seite 44-45			
Abmessungen (Siehe Seite 44)			
Type	H	T	B
45 mm modul	94 mm	128.1 mm	45 mm

3-phasige Halbleiter Motor Schütze (SMC 3 DOL Direct On Line)

Anschlussdiagramm

SMC 3 DA XX15 DOL 11-12: für UP62 oder andere Anschluss Möglichkeiten

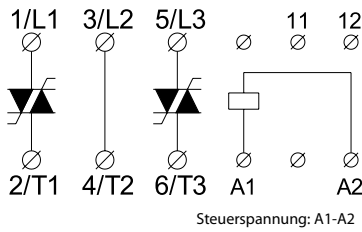

Kurzschlusschutz mit Motorschutzschalter / Sicherungen

Zwei Arten des Kurzschlusschutzes können verwendet werden:

- a) Kurzschlusschutz durch einen Motorschutzschalter
- b) Kurzschlusschutz durch Sicherungen

Der Kurzschlusschutz ist in zwei Stufen eingeteilt: Typ 1 oder Typ 2.

Typ 1: Ein Kurzschlusschutz, der die Installation schützt.

Typ 2: Ein Kurzschlusschutz, der die Installation und die Halbleiter im Motorschutz schützt.

a) Kurzschlusschutz
Um den Halbleiter Motor Schütz zu schützen muss eine Typ 2 Absicherung mit einem geeigneten i^2t erfolgen.

b) Kurzschlusschutz durch Sicherungen

Typ 1: SMC 3 DA XX15 DOL Sicherung v. max 50 A gL/gG.

Typ 2: SMC 3 DA XX15 DOL Sicherung v. max i^2t 1800 A²s

Sicherungen von Ferraz ,Siba, Busmann u.a. kann als Kurzschlusschutz Typ 2 verwendet werden

Kurzschlusschutz mit Motorschutzschalter

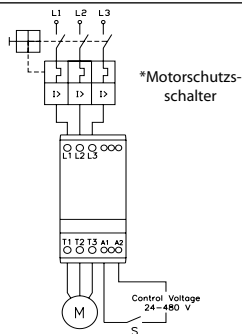

Ein Motor Überlastschutz kann einfach durch den Einsatz eines Motorschutzschalters in der Stromversorgung des Motors erreicht werden. Dieser Schalter sorgt für sichere elektrische Trennung.

Stellen Sie den Strombegrenzer am Schalter so ein, dass dieser dem Nenn- betriebsstrom des Motors entspricht.

Thermischer Überlastschutz (Siehe Seite 44)

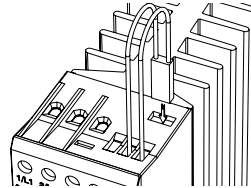

Ein thermischer Überlastschutz steht als Option zur Verfügung. Ein Thermostat wird in die dafür vorgesehene Öffnung auf der Oberseite eingeführt. Typen Nummer UP62. Siehe auch Seite 44

Beispiel 1

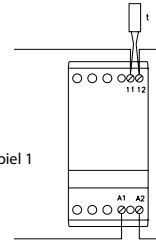

Der Thermostat ist in Reihe mit dem Steuerkreis des geschaltet. Wenn die Kühlkörpertemperatur 90° übersteigt, wird die Steuerspannung unterbrochen. NB Nach Abkühlung auf 60° wird die Steuerspannung automatisch durchgeschaltet.

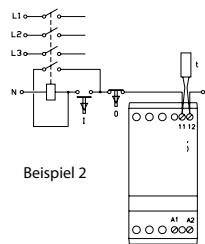

Beispiel 2

Der Thermostat ist in Reihe mit dem Steuerkreis des Wendeschütz geschaltet. Wenn die Kühlkörpertemperatur 90° übersteigt, wird die Steuerspannung unterbrochen.

NB Nach Abkühlung auf 60° ist durch einen manuellen Rücksetzimpuls eine Wiederinbetriebnahme möglich.

SMC 3 DOL generelle Anwendungshinweise

Der SMC3DA..15 DOL wurde speziell für die Krananwendungen, wo pulsierende, ruckartige Schaltvorgänge und Feineinstellungen unter hoher Last die Regel sind, entwickelt bzw., wo eine große Anzahl von Schaltvorgängen und eine lange Lebensdauer gefordert wird.

Der HL Motor Schütz schaltet den Motor immer im Nulldurchgang der Betriebsspannung. Darum ist die Lebensdauer eines HL Motor Schützes ca. 50 mal länger als die eines Elektromechanischen Schützes.

Vergleich der Lebensdauer in den verschiedene Gebrauchskategorien

Gebrauchskategorie	Typische Anwendung	Elektromechanische Schütze	HL Motor Schütze SMC3DA DOL
AC-52a	Steuerung von Schleifringmotoren Starten, Ausschalten	0.7 Mill. Zyklus	25 Mill. Zyklus
AC-53a	Steuerung von Käfigläufermotoren Starten, Ausschalten	1.3 Mill. Zyklus	25 Mill. Zyklus
AC-4	Steuerung von Käfigläufermotoren. Starten, ruckartiges Anlaufen	0.06 Mill. Zyklus	5 Mill. Zyklus

1-phasige Halbleiterschütze (SC 1)



- Betriebsspannung bis zu 690 VAC 50/60Hz
- Betriebsstrom bis 15/30/50/63A AC-1
- Steuerspannungsbereich 5-24 VDC oder 24-230 VAC/DC
- Kompaktes Moduldesign 22.5 / 45 / 90 mm
- LED Betriebsanzeige
- Erfüllt EN60947-4-3
- Integrierter Varistorschutz
- Schutzart IP-20

Technische Spezifikation und Auswahlhilfe

Betriebsstrom AC-1/51 Heizlast	Betriebsstrom AC-3 Motoren	Betriebsstrom AC-55b Lampen	Betriebsstrom AC-56a Transfor.	Steuer-spannung	Typen Nummer bei 12-240VAC 50/60Hz Betriebs-spannung	Typen Nummer bei 24-480VAC 50/60Hz Betriebs-spannung	Typen Nummer bei 24-600VAC 50/60Hz Betriebs-spannung	Typen Nummer bei 24-690VAC 50/60Hz Betriebs-spannung	Modul-breite
15A	15A 10A bei 600 VAC	15A	15A	5-24 VDC	SC 1 DD 2315	SC 1 DD 4015	SC 1 DD 6015-1*	SC 1 DD 6915*#	22.5mm
				24-230 VAC/DC	SC 1 DA 2315	SC 1 DA 4015	SC 1 DA 6015-1*	SC 1 DA 6915*#	22.5mm
30A	15A	20A	15A	5-24 VDC	SC 1 DD 2330	SC 1 DD 4030	SC 1 DD 6030	SC 1 DD 6930*#	45mm
				24-230 VAC/DC	SC 1 DA 2330	SC 1 DA 4030	SC 1 DA 6030	SC 1 DA 6930*#	45mm
50A	15A	20A	15A	5-24 VDC	SC 1 DD 2350	SC 1 DD 4050	SC 1 DD 6050	SC 1 DD 6950*#	90mm
				24-230 VAC/DC	SC 1 DA 2350	SC 1 DA 4050	SC 1 DA 6050	SC 1 DA 6950*#	90mm
63A	15A	20A	15A	5-24 VDC	SC 1 DD 2363 *	SC 1 DD 4063 *	SC 1 DD 6063 *	SC 1 DD 6963*#	90mm
				24-230 VAC/DC	SC 1 DA 2363 *	SC 1 DA 4063 *	SC 1 DA 6063 *	SC 1 DA 6963*#	90mm

Betriebsstrom

Leckstrom	1mA ACmax.	Minimaler Betriebsstrom	10mA
Tastverhältnis	100%		

Steuerstromkreis Spezifikationen

SC 1 DD XXXX (DC)	5-24 VDC	SC 1 DA XXXX (AC/DC)	24-230 VAC/DC
Steuerspannungsbereich	5-24 VDC	Steuerspannungsbereich	24-230 VAC/DC
Min. Ansprechspannung	4.25 VDC	Min. Ansprechspannung	20.4 VAC/DC
Min. Abfallspannung	1.5 VDC	Min. Abfallspannung	7.2 VAC/DC
Maximaler Betriebsstrom	15 mA / 24 VDC	Maximaler Betriebsstrom / -leistung	6mA / 1.5VA @ 24 VDC
Maximale Steuerspannung	32 VDC	Maximale Steuerspannung	253 VAC/DC
Maximale Ein/Aus Schaltzeit	1/2 Zyklus	Maximale Ein/Aus Schaltzeit	1 Zyklus

Thermische Spezifikationen

Verlustleistung bei PD max	1.2 W/A	Um Anwendungen über 40°C zu ermöglichen, muss der Nennstrom des Soft Starters reduziert oder das Tastverhältnis geändert werden. Max. Zykluszeit 15 min.		
Verlustleistung bei Aussetzbetrieb	1.2 W/A x Schaltspiel			
Kühlung	Natürliche Konvektion	Bis 40°C	Bis 50°C	Bis 60°C
Montage	Vertikal +/-30°	100 % Last	80% Last (Max 0,8 ED)	70% Last (Max 0,65 ED)
Betriebstemperaturbereich nach EN60947-4-3	-5°C to 40°C			
Maximale Betriebstemperatur bei Stromreduktion	60°C			
Lagerungstemperaturbereich nach EN 60947-4-3	-20°C to 80°C			

Isoliereigenschaften

Isolierennennspannung	Ui 660 Volt
Isolierennennspannung #	Ui 690 Volt
Prüfspannung	Uimp. 4 kVolt
Installationskategorie	III

Zulassung

cUL Std No. 508 **Nicht UL genehmigt SC1DX6015-1 und SC1DX69XX und SC1DX XX63**
 UL: Verwenden Sie den im National Electric Code angegebenen Überlastschutz. Bei Überlastschutz durch ein unverzögertes K5 oder eine Klasse H Sicherung (266% des max. Laststromes) kann dieses Produkt in einer Anlage verwendet werden, die max. 5.000 A rms (symmetrisch) und max. 600V liefern kann. Maximale Betriebstemperatur ist 40°C.

* **Nicht UL genehmigt**

1-phasige Halbleiterschütze (SC 1)

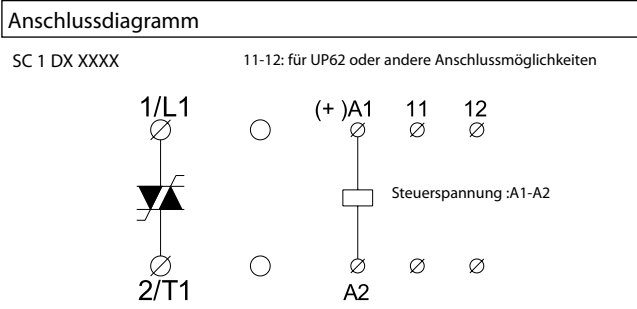

Kurzschlusschutz mit Sicherungen

Anwendung von Kurzschlusskoordinationen:

Kurzschlusschutz durch Sicherungen:
Der Kurzschlusschutz ist in zwei Stufen eingeteilt: Typ 1 oder Typ 2.

Typ 1: Ein Kurzschlusschutz, der die Installation schützt.

SC 1 DX XX15	Sicherung v. max. 50A gl/gG.
SC 1 DX XX15-1	Sicherung v. max. 50A gl/gG.
SC 1 DX XX30	Sicherung v. max. 50A gl/gG.
SC 1 DX XX50	Sicherung v. max. 50A gl/gG.
SC 1 DX XX63	Sicherung v. max. 80A gl/gG.

Typ 2: Ein Kurzschlusschutz, der die Installation und die Halbleiter im Halbleiterschütz schützt.

SC 1 DX XX15	Sicherung v. max. i^2t 610 A ² s
SC 1 DX XX15-1	Sicherung v. max. i^2t 610 A ² s
SC 1 DX XX30	Sicherung v. max. i^2t 1800 A ² s
SC 1 DX 6030	Sicherung v. max. i^2t 6300 A ² s
SC 1 DX XX50	Sicherung v. max. i^2t 1800 A ² s
SC 1 DX 6050	Sicherung v. max. i^2t 6300 A ² s
SC 1 DX XX63	Sicherung v. max. i^2t 6300 A ² s

Sicherungen von Ferraz ,Siba, Busmann u.a.
kann als Kurzschlusschutz Typ 2 verwendet werden
Siehe auch Seite 45

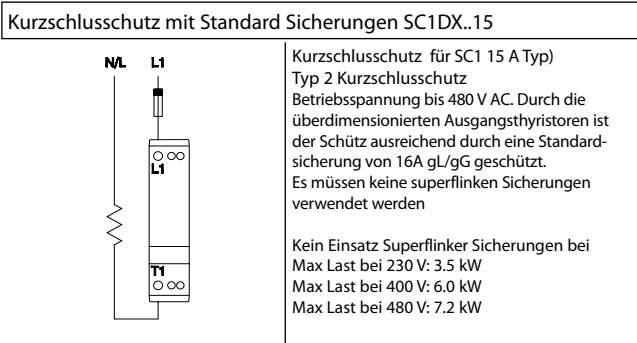

Elektromagnetische Kompatibilität (EMC)

Dieses Produkt entspricht den Anforderungen des Produktstandards EN60947-4-3 und trägt die CE Kennzeichnung
Dieses Produkt wurde für Klasse A Applikationen entworfen. Ein Einsatz dieses Produktes im Hausbereich kann Störungen in anderen Geräten hervorrufen. Ein zusätzlicher Entstörerschutz ist erforderlich.

- ### Gebrauchskategorien nach EN60947-4-3
- AC – 51 Schalten von rein ohmschen Lasten
 - AC – 55a Schalten von elektrischen Entladungslampen
 - AC – 55b Schalten von Glühlampen
 - AC – 56a Schalten von Transformatoren

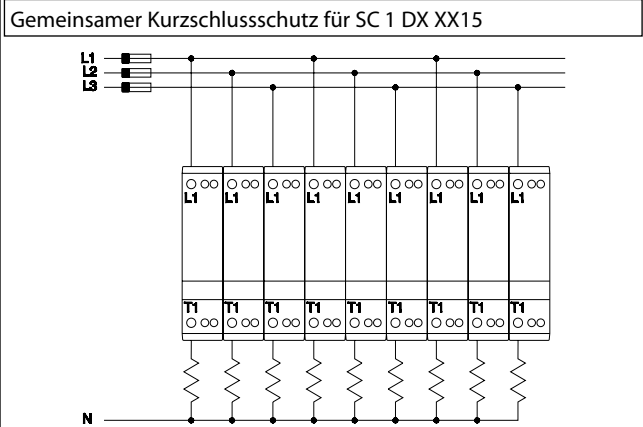
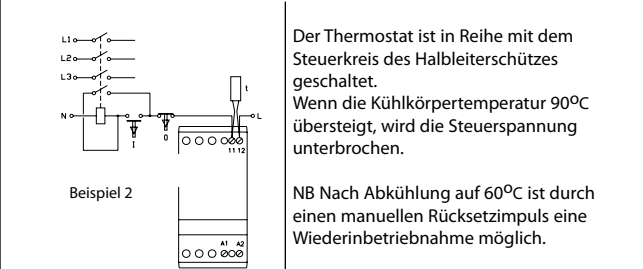
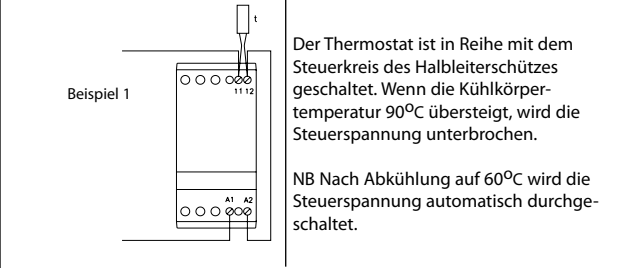
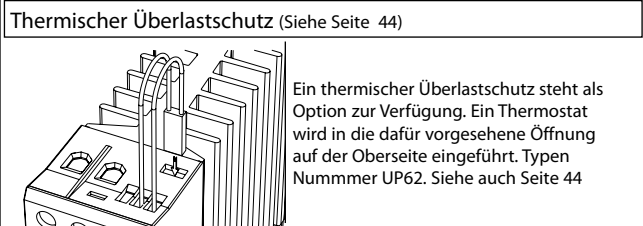

Kurzschlusschutz für mehrere Schütze z.B. SC1 DX XX15

Max Sicherung 50 A gl/gG für Kurzschlusschutz Koordination Typ 1

SC1 DX 2315 / SC1 DX 4015 Max Sicherung 1800 A ² s z.B. Siemens SILIZED 5SD4 60 für Kurzschlusschutz Koordination Typ 2	SC1 DX 6015 Max Sicherung 450 A ² s z.B. Siemens SILIZED 5SD4 60 für Kurzschlusschutz Koordination Typ 2
--	---

Abmessungen (Siehe Seite 44)

Type	H	T	B
22.5 mm Module	94 mm	124.3 mm	22.5 mm
45 mm Module	94 mm	124.3 mm	45 mm
90 mm Module	94 mm	124.3 mm	90 mm

Verdrahtung und Installationshinweise

Verdrahtungshinweise Siehe Seite 44 / Installationshinweise Siehe Seite 45

1-phasige Halbleiterschütze (RC 11 Heizkörper)



- Betriebsspannung bis zu 480 VAC 50/60Hz
- Betriebsstrom bis 10A/15A/30A/50A/63A AC-1
- Steuerspannungsbereich 5-24 VDC oder 24-230 VAC/DC
- Kompaktes Moduldesign 22.5 / 45 / 90 mm
- LED Betriebsanzeige
- Erfüllt EN60947-4-3
- Integrierter Varistorschutz
- Schutzart IP-20

Technische Spezifikation und Auswahlhilfe

Betriebsstrom AC-1/51 Heizlast	Steuerspannung	Typen Nummer bei 12-240VAC 50/60Hz Betriebsspannung	Last in kW bei 230V Max.	EAN Nr. 5705 609	Typen Nummer bei 24-480VAC 50/60Hz Betriebsspannung	Last in kW bei 400V Max.	EAN Nr. 5705 609	Modulbreite
10A	5-24 VDC	RC 11 DD 2310	2.3 kW	002 152				22.5mm
15A	5-24 VDC 24-230 VAC/DC	RC 11 DD 2315	Max. 3.5 kW	002 169	RC 11 DD 4015	Max. 6.0 kW	002 206	22.5mm
		RC 11 DA 2315		002 077	RC 11 DA 4015		002 114	22.5mm
30A	5-24 VDC 24-230 VAC/DC	RC 11 DD 2330	Max. 6.9 kW	002 176	RC 11 DD 4030	Max. 12.0 kW	002 213	45mm
		RC 11 DA 2330		002 084	RC 11 DA 4030		002 121	45mm
50A	5-24 VDC 24-230 VAC/DC	RC 11 DD 2350	Max. 11.5 kW	002 183	RC 11 DD 4050	Max. 20.0 kW	002 220	90mm
		RC 11 DA 2350		002 091	RC 11 DA 4050		002 138	90mm
63A	5-24 VDC 24-230 VAC/DC	RC 11 DD 4063	Max. 14,5 kW	002 190	RC 11 DD 4063	Max. 25,2 kW	002 237	90mm
		RC 11 DA 4063		002 107	RC 11 DA 4063		002 145	90mm

Betriebsstrom

Leckstrom	1mA ACmax.	Minimaler Betriebsstrom	10mA
Tastverhältnis	100%		

Steuerstromkreis Spezifikationen

RC 11 DD XXXX (DC)		RC 11 DA XXXX (AC/DC)	
Steuerspannungsbereich	5-24 VDC	Steuerspannungsbereich	24-230 VAC/DC
Min. Ansprechspannung	4.25 VDC	Min. Ansprechspannung	20.4 VAC/DC
Min. Abfallspannung	1.5 VDC	Min. Abfallspannung	7.2 VAC/DC
Maximaler Betriebsstrom RC 11 DD 2310	8 mA / 24 VDC	Maximaler Betriebsstrom / -leistung	8mA / 2.5VA @ 24 VDC
Maximaler Betriebsstrom RC 11 DD XXXX	15 mA / 24 VDC	Maximale Steuerspannung	253 VAC/DC
Maximale Steuerspannung	32 VDC	Maximale Ein/Aus Schaltzeit	1 Zyklus
Maximale Ein/Aus Schaltzeit	1/2 Zyklus		

Thermische Spezifikationen

Verlustleistung bei PD max	1.2 W/A	Um Anwendungen über 40°C zu ermöglichen, muss der Nennstrom des Soft Starters reduziert oder das Tastverhältnis geändert werden. Max. Zykluszeit 15 min.		
Verlustleistung bei Aussetzbetrieb	1.2 W/A x Schaltspiel			
Kühlung	Natürliche Konvektion			
Montage	Vertikal +/-30°			
Betriebstemperaturbereich nach EN60947-4-3	-5°C to 40°C			
Maximale Betriebstemperatur bei Stromreduktion	60°C			
Lagerungstemperaturbereich nach EN 60947-4-3	-20°C to 80°C			

Bis 40°C	Bis 50°C	Bis 60°C
100 % Last	80% Last (Max 0,8 ED)	65% Last (Max 0,65 ED)

Betriebsumfeld

Schutzart	IP 20	Verschmutzungsgrad	3
-----------	-------	--------------------	---

Isoliereigenschaften

Isolierennspannung	Ui 660 Volt
Prüfspannung	Uimp. 4 kVolt
Installationskategorie	III

1-phasige Halbleiterschütze (RC 11 Heizkörper)

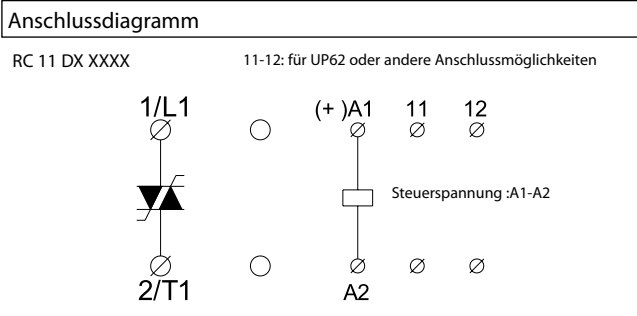

Kurzschlusschutz mit Sicherungen

Anwendung von Kurzschlusskoordinationen:

Kurzschlusschutz durch Sicherungen:
Der Kurzschlusschutz ist in zwei Stufen eingeteilt: Typ 1 oder Typ 2.

Typ 1: Ein Kurzschlusschutz, der die Installation schützt.
 RC 11 DX XX10 Sicherung v. max. 16A gl/gG.
 RC 11 DX XX15 Sicherung v. max. 50A gl/gG.
 RC 11 DX XX30 Sicherung v. max. 50A gl/gG.
 RC 11 DX XX50 Sicherung v. max. 50A gl/gG.
 RC 11 DX XX63 Sicherung v. max. 80A gl/gG.

Typ 2: Ein Kurzschlusschutz, der die Installation und die Halbleiter im Halbleiterschütz schützt.
 RC 11 DX XX10 Sicherung v. max. i^2t 180 A²S
 RC 11 DX XX15 Sicherung v. max. i^2t 610 A²S
 RC 11 DX XX30 Sicherung v. max. i^2t 610 A²S
 RC 11 DX XX50 Sicherung v. max. i^2t 1800 A²S
 RC 11 DX XX63 Sicherung v. max. i^2t 6300 A²S

Sicherungen von Ferraz ,Siba, Busmann u.a. kann als Kurzschlusschutz Typ 2 verwendet werden

Siehe auch Seite 45

Elektromagnetische Kompatibilität (EMC)

Dieses Produkt entspricht den Anforderungen des Produktstandards EN60947-4-3 und trägt die CE Kennzeichnung
 Dieses Produkt wurde für Klasse A Applikationen entworfen. Ein Einsatz dieses Produktes im Hausbereich kann Störungen in anderen Geräten hervorrufen. Ein zusätzlicher Entstörschutz ist erforderlich.

Gebrauchskategorien nach EN60947-4-3

AC – 51 Schalten von rein ohmschen Lasten

AC – 55a Schalten von elektrischen Entladungslampen

AC – 55b Schalten von Glühlampen

AC – 56a Schalten von Transformatoren

Thermischer Überlastschutz (Siehe Seite 44)

Ein thermischer Überlastschutz steht als Option zur Verfügung. Ein Thermostat wird in die dafür vorgesehene Öffnung auf der Oberseite eingeführt. Typen Nummer UP62. Siehe auch Seite 44

Beispiel 1

Der Thermostat ist in Reihe mit dem Steuerkreis des Halbleiterschützes geschaltet. Wenn die Kühlkörpertemperatur 90°C übersteigt, wird die Steuerspannung unterbrochen.

NB Nach Abkühlung auf 60°C wird die Steuerspannung automatisch durchgeschaltet.

Beispiel 2

Der Thermostat ist in Reihe mit dem Steuerkreis des Halbleiterschützes geschaltet. Wenn die Kühlkörpertemperatur 90°C übersteigt, wird die Steuerspannung unterbrochen.

NB Nach Abkühlung auf 60°C ist durch einen manuellen Rücksetzimpuls eine Wiederbetriebnahme möglich.

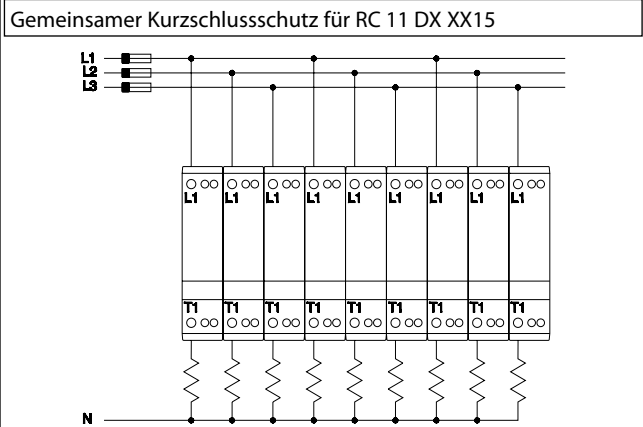

Abmessungen (Siehe Seite 44)

Type	H	T	B
22.5 mm Module	94 mm	124.3 mm	22.5 mm
45 mm Module	94 mm	124.3 mm	45 mm
90 mm Module	94 mm	124.3 mm	90 mm

Verdrahtung und Installationshinweise

Verdrahtungshinweise Siehe Seite 44 / Installationshinweise Siehe Seite 45

1-phasige Halbleiterschütze (SC 1 L für die Hausinstallation)



- Halbleiterschütz für Anwendungen im Hausinstallation
- Betriebsspannung bis zu 480 VAC 50/60 Hz
- Betriebsstrom bis 30A / 50A AC-1
- Steuerspannungsbereich 24-230 VAC/DC
- Kompaktes Moduldesign 45 / 90 mm
- Erfüllt EN50081-1 / EN50082-2
- Integrierter Varistorschutz
- Schutzart IP-20

Technische Spezifikation und Auswahlhilfe

Betriebsstrom AC-1/51 Heizlast	Betriebsstrom AC-3 Motoren	Betriebsstrom AC-55b Lampen	Betriebsstrom AC-56a Transfor.	Steuer- spannung	Typen Nummer bei 110-230VAC 50/60Hz Betriebsspannung	Typen Nummer bei 380-415VAC 50/60Hz Betriebsspannung		Modul- breite
30A	15A			24-230 VAC/DC	SC 1 DA 2330 L	SC 1 DA 4030 L		45mm
50A	15A			24-230 VAC/DC	SC 1 DA 2350 L			90mm

Betriebsstrom

Minimaler Betriebsstrom	10 mA	Filterkondensator / 110-230 VAC	1uF
Leckstrom	1 mA AC max.	Filterkondensatorstrom / 110-230 VAC	85/105 mA
		Filterkondensator / 400 VAC	0.68uF
		Filterkondensatorstrom / 400 VAC	100/120 mA
Last bei 30A/110-120VAC	3.3kW	Last bei 50A/230VAC	11.5kW
Last bei 50A/110-120VAC	5.5kW	Last bei 30A/400VAC	12kW
Last bei 30A/230VAC	6.9kW		

Steuerstromkreis Spezifikationen

Steuerspannungsbereich	24-230 VAC/DC	Maximaler Betriebsstrom / -leistung	6mA / 2.5VA @ 24 VDC
Min. Ansprechspannung	20.4 VAC/DC	Maximale Steuerspannung	253 VAC/DC
Min. Abfallspannung	7.2 VAC/DC	Maximale Ein/Aus Schaltzeit	1 Zyklus

Thermische Spezifikationen

Verlustleistung bei PD max	1.2 W/A	Um Anwendungen über 40°C zu ermöglichen, muss der Nennstrom des Soft Starters reduziert oder das Tastverhältniss geändert werden. Max. Zykluszeit 15min.		
Verlustleistung bei Aussetzbetrieb	1.2 W/A x Schaltspiel			
Kühlung	Natürliche Konvektion	Bis 40°C	Bis 50°C	Bis 60°C
Montage	Vertikal +/-30°	100 % Last	80% Last (Max 0,8 ED)	70% Last (Max 0,65 ED)
Betriebstemperaturbereich nach EN60947-4-3	-5°C to 40°C	Betriebsumfeld		
Maximale Betriebstemperatur bei Stromreduktion	60°C	Schutzart	IP 20	Verschmutzungsgrad
Lagerungstemperaturbereich nach EN 60947-4-3	-20°C to 80°C			3

Isoliereigenschaften

Isolierennennspannung	Ui 660 Volt	Dieses Produkt entspricht den Anforderungen des Produktstandards EN60947-4-3 / EN50081-1 / EN50082-2 und trägt die CE Kennzeichnung. Dieses Produkt wurde für Klasse B Applikationen entworfen. (für die Hausinstallation)
Prüfspannung	Uimp. 4 kVolt	
Installationskategorie	III	

1-phasige Halbleiterschütze (SC 1 L für die Hausinstallation)

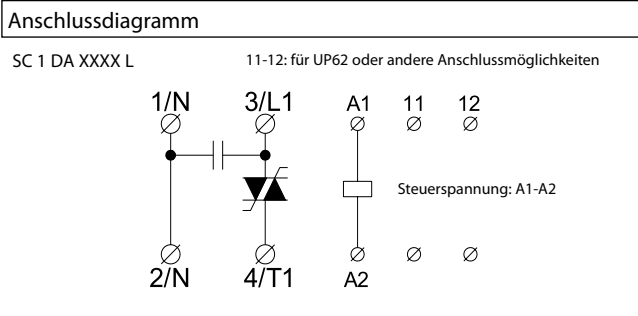

Kurzschlusschutz mit Sicherungen

Anwendung von Kurzschlusskoordinationen:

Kurzschlusschutz durch Sicherungen:
Der Kurzschlusschutz ist in zwei Stufen eingeteilt: Typ 1 oder Typ 2.

Typ 1: Ein Kurzschlusschutz, der die Installation schützt.
 SC 1 DX 2330 L Sicherung v. max. 50A gl/gG.
 SC 1 DX 2350 L / 4030 L Sicherung v. max. 50A gl/gG.

Typ 2: Ein Kurzschlusschutz, der die Installation und die Halbleiter im Halbleiterschütz schützt.
 SC 1 DX XX30 Sicherung v. max. i²t 1800 A²S
 SC 1 DX XX50 Sicherung v. max. i²t 1800 A²S

Sicherungen von Ferraz ,Siba, Busmann u.a. kann als Kurzschlusschutz Typ 2 verwendet werden

Siehe auch Seite 45

Thermischer Überlastschutz (Siehe Seite 44)

Ein thermischer Überlastschutz steht als Option zur Verfügung. Ein Thermostat wird in die dafür vorgesehene Öffnung auf der Oberseite eingeführt. Typen Nummer UP62. Siehe auch Seite 44

Beispiel 1

Der Thermostat ist in Reihe mit dem Steuerkreis des Halbleiterschützes geschaltet. Wenn die Kühlkörpertemperatur 90°C übersteigt, wird die Steuerspannung unterbrochen.

NB Nach Abkühlung auf 60°C wird die Steuerspannung automatisch durchgeschaltet.

Beispiel 2

Der Thermostat ist in Reihe mit dem Steuerkreis des Halbleiterschützes geschaltet. Wenn die Kühlkörpertemperatur 90°C übersteigt, wird die Steuerspannung unterbrochen.

NB Nach Abkühlung auf 60°C ist durch einen manuellen Rücksetzimpuls eine Wiederinbetriebnahme möglich.

Verdrahtung und Installationshinweise

Verdrahtungshinweise Siehe Seite 44 / Installationshinweise Siehe Seite 45

Anwendungsbeispiele SC 1 DA L

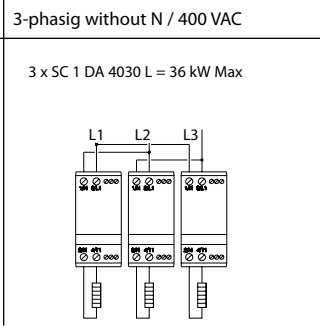
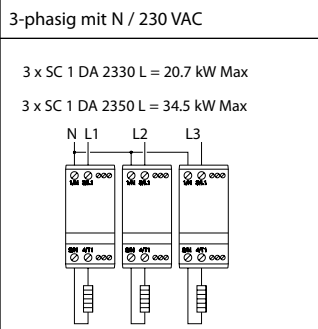
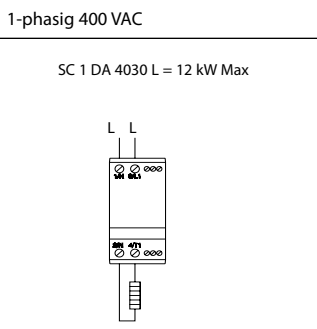
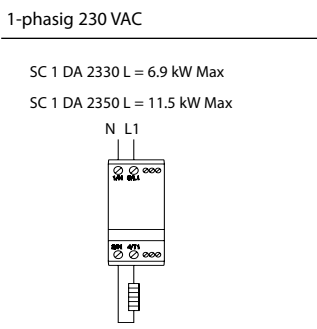

Abmessungen (Siehe Seite 44)

Type	H	T	B
45 mm Module	94 mm	124.3 mm	45 mm
90 mm Module	94 mm	124.3 mm	90 mm

1-phasige Zweipolige Halbleiterschütze (SC 2)



- Betriebsspannung bis zu 600 VAC 50/60Hz
- Betriebsstrom bis 30 / 50A AC-1 (Akkumuliert)
- Steuerspannungsbereich 5-24 VDC oder 24-230 VAC/DC
- Kompaktes Moduldesign 45 / 90 mm
- LED Betriebsanzeige
- Erfüllt EN60947-4-3
- Integrierter Varistorschutz
- Schutzart IP-20

Technische Spezifikation und Auswahlhilfe

Betriebsstrom AC-1/51 Heizlast	Betriebsstrom AC-3 Motoren	Betriebsstrom AC-55b Lampen	Betriebsstrom AC-56a Transfor.	Steuerspannung	Typen Nummer bei 12-240VAC 50/60Hz Betriebsspannung	Typen Nummer bei 24-480VAC 50/60Hz Betriebsspannung	Typen Nummer bei 24-600VAC 50/60Hz Betriebsspannung	Modulbreite
30A ¹ Akkumuliert	15A	20A	15A	5-24 VDC	SC 2 DD 2330	SC 2 DD 4030	SC 2 DD 6030	45mm
				24-230 VAC/DC	SC 2 DA 2330	SC 2 DA 4030	SC 2 DA 6030	45mm
50A ¹ accumulated	15A	20A	15A	5-24 VDC	SC 2 DD 2350	SC 2 DD 4050	SC 2 DD 6050	90mm
				24-230 VAC/DC	SC 2 DA 2350	SC 2 DA 4050	SC 2 DA 6050	90mm

¹Die angegebene Stromwerten sind Akkumuliert. D.h. die gesamt Summe von dem Strom in L1 & L2 (1x30A oder 2x15A)

Betriebsstrom

Leckstrom	1mA ACmax.	Minimaler Betriebsstrom	10mA
Tastverhältnis	100%		

Steuerspannungsspezifikationen

SC 2 DD XXXX (DC)	SC 2 DA XXXX (AC/DC)		
Steuerspannungsbereich	5-24 VDC	Steuerspannungsbereich	24-230 VAC/DC
Min. Ansprechspannung	4.25 VDC	Min. Ansprechspannung	20.4 VAC/DC
Min. Abfallspannung	1.5 VDC	Min. Abfallspannung	7.2 VAC/DC
Maximaler Betriebsstrom	15 mA@24 VDC	Maximaler Betriebsstrom / -leistung	6mA / 1.5VA @ 24 VDC
Maximale Steuerspannung	32 VDC	Maximale Steuerspannung	253 VAC/DC
Maximale Ein/Aus Schaltzeit	1/2 Zyklus	Maximale Ein/Aus Schaltzeit	1 Zyklus

Thermische Spezifikationen

Verlustleistung bei PD max	2.2 W/A	Um Anwendungen über 40°C zu ermöglichen, muss der Nennstrom des Soft Starters reduziert oder das Tastverhältnis geändert werden. Max. Zykluszeit 15min.		
Verlustleistung bei Aussetzbetrieb	2.2 W/A x Schaltspiel			
Kühlung	Natürliche Konvektion	Bis 40°C	Bis 50°C	Bis 60°C
Montage	Vertikal +/-30°	100 % Last	80% Last (Max 0,8 ED)	70% Last (Max 0,65 ED)
Betriebstemperaturbereich nach EN60947-4-3	-5°C to 40°C			
Maximale Betriebstemperatur bei Stromreduktion	60°C			
Lagerungstemperaturbereich nach EN 60947-4-3	-20°C to 80°C			

Isoliereigenschaften

Isolierennennspannung	Ui 660 Volt	Zulassung cUL Std No. 508 UL: Verwenden Sie den im National Electric Code angegebenen Überlastschutz. Bei Überlastschutz durch ein unverzögertes K5 oder eine Klasse H Sicherung (266% des max. Laststromes) kann dieses Produkt in einer Anlage verwendet werden, die max. 5.000 A rms (symmetrisch) und max. 600V liefern kann. Maximale Betriebstemperatur ist 40°C.
Prüfspannung	Uimp. 4 kVolt	
Prüfspannung	III	

1-phasige Zweipolige Halbleiterschütze (SC 2)

Anschlussdiagramm

SC 2 DX XX30

11-12. für UP62 oder andere Anschlussmöglichkeiten

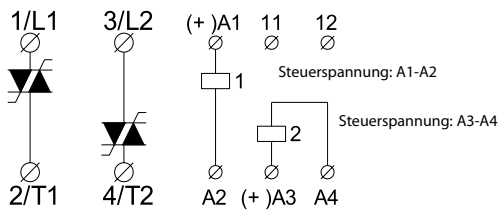

Kurzschlusschutz mit Sicherungen

KurAnwendung von Kurzschlusskoordinationen:

zschlusschutz durch Sicherungen:

Der Kurzschlusschutz ist in zwei Stufen eingeteilt: Typ 1 oder Typ 2.

Typ 1: Ein Kurzschlusschutz, der die Installation schützt.

SC 2 DX XX30 Sicherung v. max. 50A gl/gG.
SC 2 DX XX30 Sicherung v. max. 50A gl/gG.

Typ 2: Ein Kurzschlusschutz, der die Installation und die Halbleiter im Halbleiterschütz schützt.

SC 2 DX XX30 Sicherung v. max. i^2t 1800 A²S
SC 2 DX XX30 Sicherung v. max. i^2t 1800 A²S

Sicherungen von Ferraz, Siba, Busmann u.a. kann als Kurzschlusschutz Typ 2 verwendet werden

Siehe auch Seite 45

Elektromagnetische Kompatibilität (EMC)

Dieses Produkt entspricht den Anforderungen des Produktstandards EN60947-4-3 und trägt die CE Kennzeichnung

Dieses Produkt wurde für Klasse A Applikationen entworfen. Ein Einsatz dieses Produktes im Hausbereich kann Störungen in anderen Geräten hervorrufen. Ein zusätzlicher Entstörschutz ist erforderlich.

Verdrahtung und Installationshinweise

Verdrahtungshinweise Siehe Seite 44 / Installationshinweise Siehe Seite 45

Thermischer Überlastschutz (Siehe Seite 44)

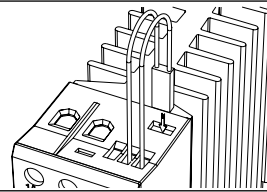

Ein thermischer Überlastschutz steht als Option zur Verfügung. Ein Thermostat wird in die dafür vorgesehene Öffnung auf der Oberseite eingeführt. Typen Nummer UP62. Siehe auch Seite 44

Beispiel 1

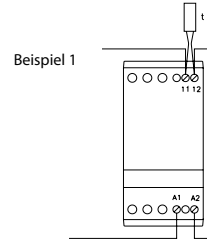

Der Thermostat ist in Reihe mit dem Steuerkreis des Halbleiterschützes geschaltet. Wenn die Kühlkörpertemperatur 90°C übersteigt, wird die Steuerspannung unterbrochen.

NB Nach Abkühlung auf 60°C wird die Steuerspannung automatisch durchgeschaltet.

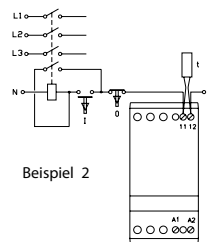

Beispiel 2

Der Thermostat ist in Reihe mit dem Steuerkreis des Halbleiterschützes geschaltet.

Wenn die Kühlkörpertemperatur 90°C übersteigt, wird die Steuerspannung unterbrochen.

NB Nach Abkühlung auf 60°C ist durch einen manuellen Rücksetzimpuls eine Wiederinbetriebnahme möglich.

Gebrauchskategorien (EN60947-4-3)

AC – 51 Schalten von rein ohmschen Lasten

AC – 55a Schalten von elektrischen Entladungslampen

AC – 55b Schalten von Glühlampen

AC – 56a Schalten von Transformatoren

Abmessungen (Siehe Seite 44)

Type	H	T	B
45 mm Module	94 mm	124.3 mm	45 mm
90 mm Module	94 mm	124.3 mm	90 mm

1-phasige Zweipolige Halbleiterschütze (RC 22 Heizkörper)



- Betriebsspannung bis zu 480 VAC 50/60Hz
- Betriebsstrom bis 30A / 50A AC-1 (Akkumuliert)
- Steuerspannungsbereich 5-24 VDC oder 24-230 VAC/DC
- Kompaktes Moduldesign 45 / 90 mm
- LED Betriebsanzeige
- Erfüllt EN60947-4-3
- Integrierter Varistorschutz
- Schutzart IP-20

Technische Spezifikation und Auswahlhilfe

Betriebsstrom AC-1/51 Heizlast	Steuer-spannung	Typen Nummer bei 12-240VAC 50/60Hz Betriebsspannung	Last in kW bei 230V Max.	EAN Nr. 5705 609	Typen Nummer bei 24-480VAC 50/60Hz Betriebsspannung	Last in kW bei 400V Max.	EAN Nr. 5705 609	Modulbreite
30A ¹ Akkumuliert	5-24 VDC	RC 22 DD 2330	Max. 6.9 kW	002 282	RC 22 DD 4030	Max. 12.0 kW	002 305	W = 45mm
	24-230 VAC/DC	RC 22 DA 2330		002 244	RC 22 DA 4030		002 268	W = 45mm
50A ¹ Akkumuliert	5-24 VDC	RC 22 DD 2350	Max. 11.5 kW	002 299	RC 22 DD 4050	Max. 20.0 kW	002.312	W = 90mm
	24-230 VAC/DC	RC 22 DA 2350		002 251	RC 22 DA 4050		002 275	W = 90mm

¹Die angegebene Stromwerten sind Akkumuliert. D.h. die gesamt Summe von dem Strom in L1 & L2 (1x30A / 1x 50A oder 2x15A / 2x25A)

Betriebsstrom

Leckstrom	1mA ACmax.	Minimaler Betriebsstrom	10mA
Tastverhältnis	100%		

Steuerstromkreis Spezifikationen

RC 22 DD XXXX (DC)		RC 22 DA XXXX (AC/DC)	
Steuerspannungsbereich	5-24 VDC	Steuerspannungsbereich	24-230 VAC/DC
Min. Ansprechspannung	4.25 VDC	Min. Ansprechspannung	20.4 VAC/DC
Min. Abfallspannung	1.5 VDC	Min. Abfallspannung	7.2 VAC/DC
Maximaler Betriebsstrom	15 mA@24 VDC	Maximaler Betriebsstrom / -leistung	8mA / 2.5VA @ 24 VDC
Maximale Steuerspannung	32 VDC	Maximale Steuerspannung	253 VAC/DC
Maximale Ein/Aus Schaltzeit	1/2 Zyklus	Maximale Ein/Aus Schaltzeit	1 Zyklus

Thermische Spezifikationen

Verlustleistung bei PD max	1.2 W/A	Um Anwendungen über 40°C zu ermöglichen, muss der Nennstrom des Soft Starters reduziert oder das Tastverhältniss geändert werden. Max. Zykluszeit 15min.		
Verlustleistung bei Aussetzbetrieb	1.2 W/A x Schaltspiel			
Kühlung	Natürliche Konvektion	Bis 40°C	Bis 50°C	Bis 60°C
Montage	Vertikal +/-30°	100 % Last	80% Last (Max 0,8 ED)	65% Last (Max 0,65 ED)
Betriebstemperaturbereich nach EN60947-4-3	-5°C to 40°C			
Maximale Betriebstemperatur bei Stromreduktion	60°C			
Lagerungstemperaturbereich nach EN 60947-4-3	-20°C to 80°C			

Isoliereigenschaften

Isolierennenspannung	Ui 660 Volt			
Prüfspannung	Uimp. 4 kVolt			
Prüfspannung	III			

Betriebsumfeld			
Schutzart	IP 20	Verschmutzungsgrad	3

1-phasige Zweipolige Halbleiterschütze (RC 22 Heizkörper)

Anschlussdiagramm

RC 22 DX XXXX

11-12. für UP62 oder andere Anschlussmöglichkeiten

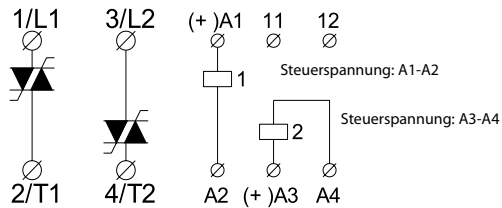

Kurzschlusschutz mit Sicherungen

Anwendung von Kurzschlusskoordinationen:

Kurzschlusschutz durch Sicherungen:

Der Kurzschlusschutz ist in zwei Stufen eingeteilt: Typ 1 oder Typ 2.

Typ 1: Ein Kurzschlusschutz, der die Installation schützt.

RC 22 DX XX30 Sicherung v. max. 50A gl/gG.
RC 22 DX XX50 Sicherung v. max. 50A gl/gG.

Typ 2: Ein Kurzschlusschutz, der die Installation und die Halbleiter im Halbleiterschütz schützt.

RC 22 DX XX30 Sicherung v. max. i^2t 610 A²S
RC 22 DX XX50 Sicherung v. max. i^2t 1800 A²S

Sicherungen von Ferraz, Siba, Busmann u.a.

kann als Kurzschlusschutz Typ 2 verwendet werden

Siehe auch Seite 45

Elektromagnetische Kompatibilität (EMC)

Dieses Produkt entspricht den Anforderungen des Produktstandards

EN60947-4-3 und trägt die CE Kennzeichnung

Dieses Produkt wurde für Klasse A Applikationen entworfen. Ein Einsatz dieses Produktes im Hausbereich kann Störungen in anderen Geräten hervorrufen. Ein zusätzlicher Entstörschutz ist erforderlich.

Verdrahtung und Installationshinweise

Verdrahtungshinweise Siehe Seite 44 / Installationshinweise Siehe Seite 45

Thermischer Überlastschutz (Siehe Seite 44)

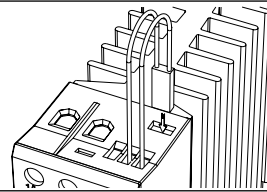

Ein thermischer Überlastschutz steht als Option zur Verfügung. Ein Thermostat wird in die dafür vorgesehene Öffnung auf der Oberseite eingeführt. Typen Nummer UP62. Siehe auch Seite 44

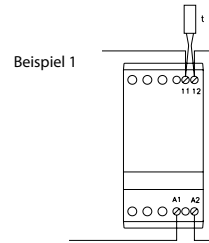

Der Thermostat ist in Reihe mit dem Steuerkreis des Halbleiterschützes geschaltet. Wenn die Kühlkörpertemperatur 90°C übersteigt, wird die Steuerspannung unterbrochen.

NB Nach Abkühlung auf 60°C wird die Steuerspannung automatisch durchgeschaltet.

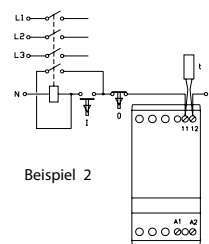

Der Thermostat ist in Reihe mit dem Steuerkreis des Halbleiterschützes geschaltet.

Wenn die Kühlkörpertemperatur 90°C übersteigt, wird die Steuerspannung unterbrochen.

NB Nach Abkühlung auf 60°C ist durch einen manuellen Rücksetzimpuls eine Wiederinbetriebnahme möglich.

Gebrauchskategorien (EN60947-4-3)

AC – 51 Schalten von rein ohmschen Lasten

AC – 55a Schalten von elektrischen Entladungslampen

AC – 55b Schalten von Glühlampen

AC – 56a Schalten von Transformatoren

Abmessungen (Siehe Seite 44)

Type	H	T	B
45 mm Module	94 mm	124.3 mm	45 mm
90 mm Module	94 mm	124.3 mm	90 mm

3-phasige Zweipolige Halbleiterschütze (RC 32 Heizkörper)



- Betriebsspannung bis zu 480 VAC 50/60Hz
- Betriebsstrom bis 15A / 25A AC-1
- Steuerspannungsbereich 5-24 VDC oder 24-230 VAC/DC
- Kompaktes Moduldesign 45 / 90 mm
- LED Betriebsanzeige
- Erfüllt EN60947-4-3
- Integrierter Varistorschutz
- Schutzart IP-20

Technische Spezifikation und Auswahlhilfe

Betriebsstrom AC-1/51 Heizlast	Steuer-spannung	Typen Nummer bei 12-240VAC 50/60Hz Betriebsspannung	Last in kW bei 230V Max.	EAN Nr. 5705 609	Typen Nummer bei 24-480VAC 50/60Hz Betriebsspannung	Last in kW bei 400V Max.	EAN Nr. 5705 609	Modulbreite
15A	5-24 VDC				RC 32 DD 4015	Max. 10.4 kW	002 428	W = 45mm
	24-230 VAC/DC				RC 32 DA 4015			002 404
25A	5-24 VDC				RC 32 DD 4025	Max. 17.3 kW	002.435	W = 90mm
	24-230 VAC/DC				RC 32 DA 4025			002 411

Betriebsstrom

Leckstrom	1mA ACmax.	Minimaler Betriebsstrom	10mA
Tastverhältnis	100%		

Steuerstromkreis Spezifikationen

RC 32 DD XXXX (DC)		RC 32 DA XXXX (AC/DC)	
Steuerspannungsbereich	5-24 VDC	Steuerspannungsbereich	24-230 VAC/DC
Min. Ansprechspannung	4.25 VDC	Min. Ansprechspannung	20.4 VAC/DC
Min. Abfallspannung	1.5 VDC	Min. Abfallspannung	7.2 VAC/DC
Maximaler Betriebsstrom	20 mA@24 VDC	Maximaler Betriebsstrom / -leistung	8mA / 2.5VA @ 24 VDC
Maximale Steuerspannung	32 VDC	Maximale Steuerspannung	253 VAC/DC
Maximale Ein/Aus Schaltzeit	1/2 Zyklus	Maximale Ein/Aus Schaltzeit	1 Zyklus

Thermische Spezifikationen

Verlustleistung bei PD max	2.4 W/A	Um Anwendungen über 40°C zu ermöglichen, muss der Nennstrom des Soft Starters reduziert oder das Tastverhältnis geändert werden. Max. Zykluszeit 15min.		
Verlustleistung bei Aussetzbetrieb	2.4 W/A x Schaltspiel			
Kühlung	Natürliche Konvektion	Bis 40°C	Bis 50°C	Bis 60°C
Montage	Vertikal +/-30°	100 % Last	80% Last (Max 0,8 ED)	65% Last (Max 0,65 ED)
Betriebstemperaturbereich nach EN60947-4-3	-5°C to 40°C			
Maximale Betriebstemperatur bei Stromreduktion	60°C			
Lagerungstemperaturbereich nach EN 60947-4-3	-20°C to 80°C			

Isoliereigenschaften

Isolierennenspannung	Ui 660 Volt
Prüfspannung	Uimp. 4 kVolt
Prüfspannung	III

Betriebsumfeld

Schutzart	IP 20	Verschmutzungsgrad	3
-----------	-------	--------------------	---

3-phasige Zweipolige Halbleiterschütze (RC 32 Heizkörper)

Anschlussdiagramm

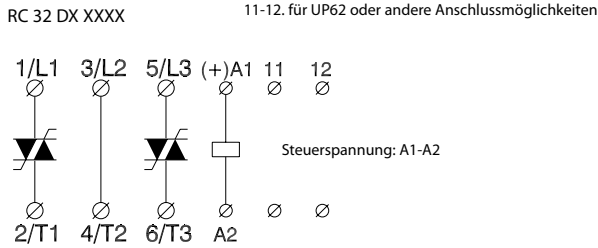

Kurzschlusschutz mit Sicherungen

Anwendung von Kurzschlusskoordinationen:

Kurzschlusschutz durch Sicherungen:

Der Kurzschlusschutz ist in zwei Stufen eingeteilt: Typ 1 oder Typ 2.

Typ 1: Ein Kurzschlusschutz, der die Installation schützt.

RC 32 DX XX15 Sicherung v. max. 50A gl/gG.
RC 32 DX XX25 Sicherung v. max. 50A gl/gG.

Typ 2: Ein Kurzschlusschutz, der die Installation und die Halbleiter im Halbleiterschütz schützt.

RC 32 DX XX15 Sicherung v. max. i^2t 610 A²S
RC 32 DX XX25 Sicherung v. max. i^2t 610 A²S

Sicherungen von Ferraz ,Siba, Busmann u.a.

kann als Kurzschlusschutz Typ 2 verwendet werden

Siehe auch Seite 45

Elektromagnetische Kompatibilität (EMC)

Dieses Produkt entspricht den Anforderungen des Produktstandards EN60947-4-3 und trägt die CE Kennzeichnung

Dieses Produkt wurde für Klasse A Applikationen entworfen. Ein Einsatz dieses Produktes im Hausbereich kann Störungen in anderen Geräten hervorrufen. Ein zusätzlicher Entstörschutz ist erforderlich.

Verdrahtung und Installationshinweise

Verdrahtungshinweise Siehe Seite 44 / Installationshinweise Siehe Seite 45

Thermischer Überlastschutz (Siehe Seite 44)

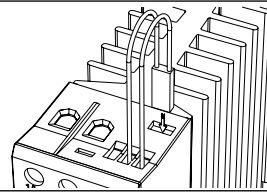

Ein thermischer Überlastschutz steht als Option zur Verfügung. Ein Thermostat wird in die dafür vorgesehene Öffnung auf der Oberseite eingeführt. Typen Nummer UP62. Siehe auch Seite 44

Beispiel 1

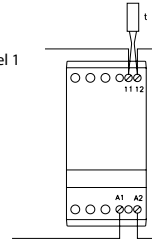

Der Thermostat ist in Reihe mit dem Steuerkreis des Halbleiterschützes geschaltet. Wenn die Kühlkörpertemperatur 90°C übersteigt, wird die Steuerspannung unterbrochen.

NB Nach Abkühlung auf 60°C wird die Steuerspannung automatisch durchgeschaltet.

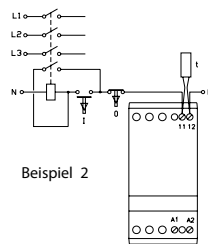

Beispiel 2

Der Thermostat ist in Reihe mit dem Steuerkreis des Halbleiterschützes geschaltet.

Wenn die Kühlkörpertemperatur 90°C übersteigt, wird die Steuerspannung unterbrochen.

NB Nach Abkühlung auf 60°C ist durch einen manuellen Rücksetzimpuls eine Wiederinbetriebnahme möglich.

Gebrauchskategorien (EN60947-4-3)

AC – 51 Schalten von rein ohmschen Lasten

AC – 55a Schalten von elektrischen Entladungslampen

AC – 55b Schalten von Glühlampen

AC – 56a Schalten von Transformatoren

Abmessungen (Siehe Seite 44)

Type	H	T	B
45 mm Module	94 mm	124.3 mm	45 mm
90 mm Module	94 mm	124.3 mm	90 mm

3-phasige Halbleiterschütze (SC 3)



- Betriebsspannung bis zu 600 VAC 50/60Hz
- Betriebsstrom bis 10,15 und 20A AC-1
- Steuerspannungsbereich 5-24 VDC oder 24-230 VAC/DC
- Kompaktes Moduldesign 45 / 90 mm
- LED Betriebsanzeige
- Erfüllt EN60947-4-3
- Integrierter Varistorschutz
- Schutzart IP-20

Technische Spezifikation und Auswahlhilfe

Betriebsstrom AC-1/51 Heizlast	Betriebsstrom AC-3 Motoren	Betriebsstrom AC-55b Lampen	Betriebsstrom AC-56a Transfor.	Steuerspannung	Typen Nummer bei 12-240VAC 50/60Hz Betriebsspannung	Typen Nummer bei 24-480VAC 50/60Hz Betriebsspannung	Typen Nummer bei 24-600VAC 50/60Hz Betriebsspannung	Modulbreite
10A	10A	10A	5A	5-24 VDC 24-230 VAC/DC	SC 3 DD 2310 SC 3 DA 2310	SC 3 DD 4010 SC 3 DA 4010	SC 3 DD 6010 SC 3 DA 6010	45mm 45mm
*	15A	10A	10A	5A	5-24 VDC 24-230 VAC/DC		SC 3 DD 4015 * SC 3 DA 4015 *	90mm
								90mm
20A	10A	10A	5A	5-24 VDC 24-230 VAC/DC	SC 3 DD 2320 SC 3 DA 2320	SC 3 DD 4020 SC 3 DA 4020	SC 3 DD 6020 SC 3 DA 6020	90mm 90mm

Betriebsstrom

Leckstrom	1 mA ACmax.	Minimaler Betriebsstrom	10mA
Tastverhältnis	100%		

Steuerstromkreis Spezifikationen

SC 3 DD XXXX (DC)		SC 3 DA XXXX (AC/DC)	
Steuerspannungsbereich	5-24 VDC	Steuerspannungsbereich	24-230 VAC/DC
Min. Ansprechspannung	4.25 VDC	Min. Ansprechspannung	20.4 VAC/DC
Min. Abfallspannung	1.5 VDC	Min. Abfallspannung	7.2 VAC/DC
Maximaler Betriebsstrom	15 mA@24 VDC	Maximaler Betriebsstrom / -leistung	6mA / 1.5VA @ 24 VDC
Maximale Steuerspannung	32 VDC	Maximale Steuerspannung	253 VAC/DC
Maximale Ein/Aus Schaltzeit	1/2 Zyklus	Maximale Ein/Aus Schaltzeit	1 Zyklus

Thermische Spezifikationen

Verlustleistung bei PD max	3.3 W/A	Um Anwendungen über 40°C zu ermöglichen, muss der Nennstrom des Soft Starters reduziert oder das Tastverhältnis geändert werden. Max. Zykluszeit 15min.		
Verlustleistung bei Aussetzbetrieb	3.3 W/A x belastningsfaktor			
Kühlung	Natürliche Konvektion	Bis 40°C	Bis 50°C	Bis 60°C
Montage	Vertikal +/-30°	100 % Last	80% Last (Max 0,8 ED)	70% Last (Max 0,65 ED)
Betriebstemperaturbereich nach EN60947-4-3	-5°C to 40°C			
Maximale Betriebstemperatur bei Stromreduktion	60°C			
Lagerungstemperaturbereich nach EN 60947-4-3	-20°C to 80°C			

Isoliereigenschaften

Isoliernennspannung	Ui 660 Volt	Zulassung cUL Std No. 508 (Nicht genehmigt SC 3 DX 4015) UL: Verwenden Sie den im National Electric Code angegebenen Überlastschutz. Bei Überlastschutz durch ein unverzögertes K5 oder eine Klasse H Sicherung (266% des max. Laststromes) kann dieses Produkt in einer Anlage verwendet werden, die max. 5.000 A rms (symmetrisch) und max. 600V liefern kann. Maximale Betriebstemperatur ist 40°C.
Prüfspannung	Uimp. 4 kVolt	
Prüfspannung	III	

* **Nicht uUL genehmigt**

3-phasige Halbleiterschütze (SC 3)

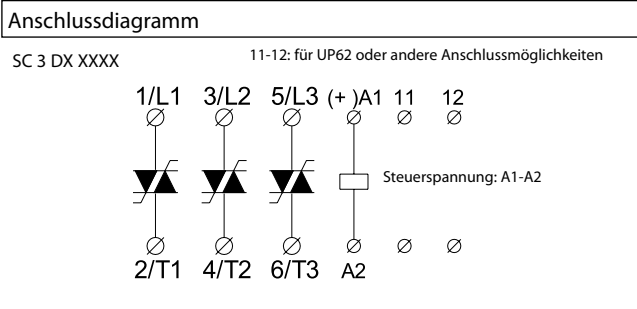

Kurzschlusschutz mit Sicherungen

Anwendung von Kurzschlusskoordinationen:

Kurzschlusschutz durch Sicherungen:
Der Kurzschlusschutz ist in zwei Stufen eingeteilt: Typ 1 oder Typ 2.

Typ 1: Ein Kurzschlusschutz, der die Installation schützt.
 SC 3 DX XX10 Sicherung v max. 50A gl/gG.
 SC 3 DX XX15 Sicherung v max. 50A gl/gG.
 SC 3 DX XX20 Sicherung v max. 50A gl/gG.

Typ 2: Ein Kurzschlusschutz, der die Installation und die Halbleiter im Halbleiterschütz schützt.
 SC 3 DX XX10 Sicherung v max. i^2t 610 A²S
 SC 3 DX XX15 Sicherung v max. i^2t 610 A²S
 SC 3 DX XX20 Sicherung v max. i^2t 610 A²S

Sicherungen von Ferraz ,Siba, Busmann u.a.
kann als Kurzschlusschutz Typ 2 verwendet werden

Siehe auch Seite 45

Elektromagnetische Kompatibilität (EMC)

Dieses Produkt entspricht den Anforderungen des Produktstandards EN60947-4-3 und trägt die CE Kennzeichnung
 Dieses Produkt wurde für Klasse A Applikationen entworfen. Ein Einsatz dieses Produktes im Hausbereich kann Störungen in anderen Geräten hervorrufen. Ein zusätzlicher Entstörschutz ist erforderlich.

Verdrahtung und Installationshinweise

Verdrahtungshinweise Siehe Seite 44 / Installationshinweise Siehe Seite 45

Thermischer Überlastschutz (Siehe Seite 44)

Ein thermischer Überlastschutz steht als Option zur Verfügung. Ein Thermostat wird in die dafür vorgesehene Öffnung auf der Oberseite eingeführt. Typen Nummer UP62. Siehe auch Seite 44

Beispiel 1

Der Thermostat ist in Reihe mit dem Steuerkreis des Halbleiterschützes geschaltet. Wenn die Kühlkörpertemperatur 90°C übersteigt, wird die Steuerspannung unterbrochen.

NB Nach Abkühlung auf 60°C ist durch einen manuellen Rücksetzimpuls eine Wiederinbetriebnahme möglich.

Beispiel 2

Der Thermostat ist in Reihe mit dem Steuerkreis des Halbleiterschützes geschaltet. Wenn die Kühlkörpertemperatur 90°C übersteigt, wird die Steuerspannung unterbrochen.

NB Nach Abkühlung auf 60°C ist durch einen manuellen Rücksetzimpuls eine Wiederinbetriebnahme möglich.

Gebrauchskategorien (EN60947-4-3)

AC – 51 Schalten von rein ohmschen Lasten
 AC – 55a Schalten von elektrischen Entladungslampen
 AC – 55b Schalten von Glühlampen
 AC – 56a Schalten von Transformatoren

Abmessungen (Siehe Seite 44)

Type	H	T	B
45 mm Module	94 mm	124.3 mm	45 mm
90 mm Module	94 mm	124.3 mm	90 mm

3-phasige Halbleiterschütze (RC 33 Heizkörper)



- Betriebsspannung bis zu 480 VAC 50/60Hz
- Betriebsstrom bis 10A / 20A AC-1
- Steuerspannungsbereich 5-24 VDC oder 24-230 VAC/DC
- Kompaktes Moduldesign 45 / 90 mm
- LED Betriebsanzeige
- Erfüllt EN60947-4-3
- Integrierter Varistorschutz
- Schutzart IP-20

Technische Spezifikation und Auswahlhilfe

Betriebsstrom AC-1/51 Heizlast	Steuer-spannung	Typen Nummer bei 12-240VAC 50/60Hz Betriebsspannung	Last in kW bei 230V Max.	EAN Nr. 5705 609	Typen Nummer bei 24-480VAC 50/60Hz Betriebsspannung	Last in kW bei 400V Max.	EAN Nr. 5705 609	Modulbreite
10A	5-24 VDC	RC 33 DD 2310	Max. 4.0 kW	002 367 002 329	RC 33 DD 4010	Max. 6.9 kW	002 381 002 343	W = 45mm
	24-230 VAC/DC	RC 33 DA 2310			RC 33 DA 4010			W = 45mm
20A	5-24 VDC	RC 33 DD 2320	Max. 8.0 kW	002 374 002 336	RC 33 DD 4020	Max. 13.9 kW	002.398 002 350	W = 90mm
	24-230 VAC/DC	RC 33 DA 2320			RC 33 DA 4020			W = 90mm

Betriebsstrom

Leckstrom	1mA ACmax.	Minimaler Betriebsstrom	10mA
Tastverhältnis	100%		

Steuerstromkreis Spezifikationen

RC 33 DD XXXX (DC)		RC 33 DA XXXX (AC/DC)	
Steuerspannungsbereich	5-24 VDC	Steuerspannungsbereich	24-230 VAC/DC
Min. Ansprechspannung	4.25 VDC	Min. Ansprechspannung	20.4 VAC/DC
Min. Abfallspannung	1.5 VDC	Min. Abfallspannung	7.2 VAC/DC
Maximaler Betriebsstrom	25 mA@24 VDC	Maximaler Betriebsstrom / -leistung	8mA / 2.5VA @ 24 VDC
Maximale Steuerspannung	32 VDC	Maximale Steuerspannung	253 VAC/DC
Maximale Ein/Aus Schaltzeit	1/2 Zyklus	Maximale Ein/Aus Schaltzeit	1 Zyklus

Thermische Spezifikationen

Verlustleistung bei PD max	3.6 W/A	Um Anwendungen über 40°C zu ermöglichen, muss der Nennstrom des Soft Starters reduziert oder das Tastverhältnis geändert werden. Max. Zykluszeit 15min.		
Verlustleistung bei Aussetzbetrieb	3.6 W/A x Schaltspiel			
Kühlung	Natürliche Konvektion	Bis 40°C	Bis 50°C	Bis 60°C
Montage	Vertikal +/-30°	100 % Last	80% Last (Max 0,8 ED)	65% Last (Max 0,65 ED)
Betriebstemperaturbereich nach EN60947-4-3	-5°C to 40°C			
Maximale Betriebstemperatur bei Stromreduktion	60°C			
Lagerungstemperaturbereich nach EN 60947-4-3	-20°C to 80°C			
Betriebsumfeld				
Schutzart	IP 20	Verschmutzungsgrad	3	

Isoliereigenschaften

Isolierennenspannung	Ui 660 Volt
Prüfspannung	Uimp. 4 kVolt
Prüfspannung	III

3-phasige Halbleiterschütze (RC 33 Heizkörper)

Anschlussdiagramm

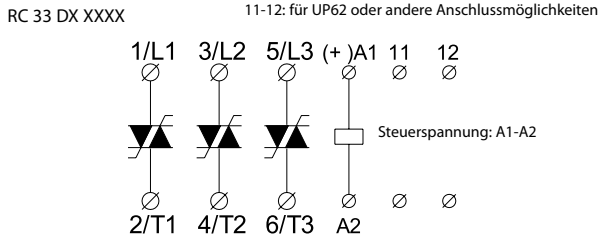

Kurzschlusschutz mit Sicherungen

Anwendung von Kurzschlusskoordinationen:

Kurzschlusschutz durch Sicherungen:

Der Kurzschlusschutz ist in zwei Stufen eingeteilt: Typ 1 oder Typ 2.

Typ 1: Ein Kurzschlusschutz, der die Installation schützt.

RC 33 DX XX10 Sicherung v max. 50A gl/gG.
RC 33 DX XX20 Sicherung v max. 50A gl/gG.

Typ 2: Ein Kurzschlusschutz, der die Installation und die Halbleiter im Halbleiterschütz schützt.

RC 33 DX XX10 Sicherung v max. i^2t 610 A²S
RC 33 DX XX20 Sicherung v max. i^2t 610 A²S

Sicherungen von Ferraz ,Siba, Busmann u.a.
kann als Kurzschlusschutz Typ 2 verwendet werden

Siehe auch Seite 45

Elektromagnetische Kompatibilität (EMC)

Dieses Produkt entspricht den Anforderungen des Produktstandards EN60947-4-3 und trägt die CE Kennzeichnung
Dieses Produkt wurde für Klasse A Applikationen entworfen. Ein Einsatz dieses Produktes im Hausbereich kann Störungen in anderen Geräten hervorrufen. Ein zusätzlicher Entstörschutz ist erforderlich.

Verdrahtung und Installationshinweise

Verdrahtungshinweise Siehe Seite 44 / Installationshinweise Siehe Seite 45

Thermischer Überlastschutz (Siehe Seite 44)

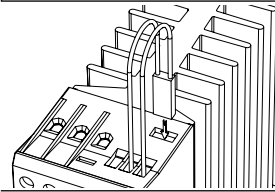

Ein thermischer Überlastschutz steht als Option zur Verfügung. Ein Thermostat wird in die dafür vorgesehene Öffnung auf der Oberseite eingeführt. Typen Nummer UP62. Siehe auch Seite 44

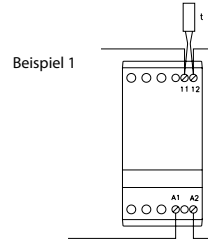

Der Thermostat ist in Reihe mit dem Steuerkreis des Halbleiterschützes geschaltet.
Wenn die Kühlkörpertemperatur 90°C übersteigt, wird die Steuerspannung unterbrochen.

NB Nach Abkühlung auf 60°C ist durch einen manuellen Rücksetzimpuls eine Wiederinbetriebnahme möglich.

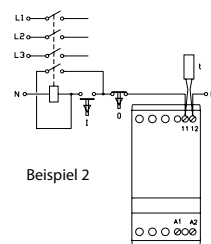

Der Thermostat ist in Reihe mit dem Steuerkreis des Halbleiterschützes geschaltet.
Wenn die Kühlkörpertemperatur 90°C übersteigt, wird die Steuerspannung unterbrochen.

NB Nach Abkühlung auf 60°C ist durch einen manuellen Rücksetzimpuls eine Wiederinbetriebnahme möglich.

Gebrauchskategorien (EN60947-4-3)

AC – 51 Schalten von rein ohmschen Lasten

AC – 55a Schalten von elektrischen Entladungslampen

AC – 55b Schalten von Glühlampen

AC – 56a Schalten von Transformatoren

Abmessungen (Siehe Seite 44)

Type	H	T	B
45 mm Module	94 mm	124.3 mm	45 mm
90 mm Module	94 mm	124.3 mm	90 mm

1-phasige Analoge Halbleiter Power Controller (SPC 1)



- Analoge Power Controller für genaue Prozesskontrollen
- Phasenwinkel-/ Impulsstossbetrieb
- Anwendung für: Heizelemente, Lampen, Transformatoren
- Betriebsspannung: 230VAC, 480VAC
- Betriebsstrom: 30A oder 50A AC1
- Stromschleifenkontrolle: 0-20mA, 4-20 mA
- Spannungskontrolle: 0-10 VDC
- Manuelle Kontrolle mit Potentiometer

Technische Spezifikation und Auswahlhilfe

Betriebsstrom AC-1/51 Heizlast	Betriebsstrom AC-3 Motoren*	Betriebsstrom AC-55b Lampen	Betriebsstrom AC-56a Transfor.	Analoge Steuersignale	Typen Nummer bei 110-127VAC 50/60Hz Betriebsspannung	Typen Nummer bei 208-240VAC 50/60Hz Betriebsspannung	Typen Nummer bei 380-480VAC 50/60Hz Betriebsspannung	Modulbreite
30A	15A	30A	30A	0-20 / 20-0mA 4-20 / 20-4mA 0-10 / 10-0VDC 0-10 / 10-0 kohm		SPC 1 AD 2330	SPC 1 AD 4030	45mm
50A	15A	30A	30A			SPC 1 AD 2350	SPC 1 AD 4050	90mm

Betriebsstrom

Leckstrom	1mA ACmax.	Minimaler Betriebsstrom	10mA
Tastverhältnis	100%		
Last bei 30A / 120VAC	0-3.6kW	Last bei 50A / 120VAC	0-6kW
Last bei 30A / 230VAC	0-6.9kW	Last bei 50A / 230VAC	0-11.5kW
Last bei 30A / 400VAC	0-12kW	Last bei 50A / 400VAC	0-20kW

Steuerstromkreis Spezifikationen

Stromschleifenkontrolle (Spannungsabfall 3V)	0 - 20 mA / 20 - 0 mA	Manuelle Kontrolle mit Potentiometer	0-10 kohm / 10-0 kohm
Stromschleifenkontrolle (Spannungsabfall 3V)	4 - 20 mA / 20 - 4 mA		
Eingangswiderstand (Impedans min. 300 kohm)	0-10 V / 10-0 V	NB:Externe Betriebsspannung/ Stromversorgung	24VAC/24VDC max. 30 mA

Thermische Spezifikationen

Verlustleistung bei PD max	1.2 W/A	Um Anwendungen über 40°C zu ermöglichen, muss der Nennstrom des Soft Starters reduziert oder das Tastverhältnis geändert werden. Max. Zykluszeit 15min.		
Verlustleistung bei Aussetzbetrieb	1.2 W/A x Schaltspiel			
Kühlung	Natürliche Konvektion	Bis 40°C	Bis 50°C	Bis 60°C
Montage	Vertikal +/-30°	100 % Last 100% ED	80 % Last Max. 0,8 ED	70 % Last Max. 0,65 ED
Betriebstemperaturbereich nach EN60947-4-3	-5°C to 40°C	Betriebsumfeld		
Maximale Betriebstemperatur bei Stromreduktion	60°C	Schutzart	IP 20	Verschmutzungsgrad
Lagerungstemperaturbereich nach EN 60947-4-3	-20°C to 80°C			3

Isoliereigenschaften

Isolierennspannung	Ui 660 Volt	cUL Std No. 508 (Für AC-3 Motoren Last nicht UL zugelassen) UL: Verwenden Sie den im National Electric Code angegebenen Überlastschutz. Bei Überlastschutz durch ein unverzögertes K5 oder eine Klasse H Sicherung (266% des max. Laststromes) kann dieses Produkt in einer Anlage verwendet werden, die max. 5.000 A rms (symmetrisch) und max. 600V liefern kann. Maximale Betriebstemperatur ist 40°C.
Prüfspannung	Uimp. 4 kVolt	
Installationskategorie	III	

1-phasige Analoge Halbleiter Power Controller (SPC 1)

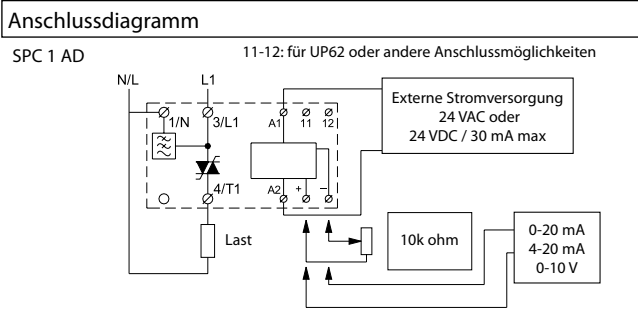

Kurzschlusschutz mit Sicherungen

Anwendung von Kurzschlusskoordinaten:

Kurzschlusschutz durch Sicherungen:
Der Kurzschlusschutz ist in zwei Stufen eingeteilt: Typ 1 oder Typ 2.

Typ 1: Ein Kurzschlusschutz, der die Installation schützt.
SPC 1 AD XX30 Sicherung v max. 50A gl/gG.
SPC 1 AD XX50 Sicherung v max. 50A gl/gG.

Typ 2: Ein Kurzschlusschutz, der die Installation und die Halbleiter im Halbleiterschütz schützt.
SPC 1 AD XX30 Sicherung v max. i^2t 1800 A²S
SPC 1 AD XX50 Sicherung v max. i^2t 1800 A²S

Sicherungen von Ferraz ,Siba, Busmann u.a.
kann als Kurzschlusschutz Typ 2 verwendet werden

Siehe auch Seite 45

Elektromagnetische Kompatibilität (EMC)

Dieses Produkt entspricht den Anforderungen des Produktstandards EN60947-4-3 und trägt die CE Kennzeichnung
Dieses Produkt wurde für Klasse A Applikationen entworfen. Ein Einsatz dieses Produktes im Hausbereich kann Störungen in anderen Geräten hervorrufen. Ein zusätzlicher Entstörschutz ist erforderlich.

Verdrahtung und Installationshinweise

Verdrahtungshinweise Siehe Seite 44 / Installationshinweise Siehe Seite 45

Anwendung, Einstellung und Generelle Spezifikationen

Siehe Seite 40-41

Thermischer Überlastschutz (Siehe Seite 44)

Ein thermischer Überlastschutz steht als Option zur Verfügung. Ein Thermostat wird in die dafür vorgesehene Öffnung auf der Oberseite eingeführt. Typen Nummer UP62. Siehe auch Seite 44

Beispiel 1

Das Thermostat ist in Reihe mit dem Steuerkreis des analogen Power Controller geschaltet. Wenn die Kühlkörpertemperatur 90°C übersteigt, wird die Steuerspannung unterbrochen.

NB Nach Abkühlung auf 60°C wird die Steuerspannung automatisch durchgeschaltet.

Beispiel 2

Das Thermostat ist in Reihe mit dem Steuerkreis des analogen Power Controller geschaltet. Wenn die Kühlkörpertemperatur 90°C übersteigt, wird die Steuerspannung unterbrochen.

NB Nach Abkühlung auf 60°C ist durch einen manuellen Rücksetzimpuls eine Wiederinbetriebnahme möglich.

- Gebrauchskategorien nach EN60947-4-3**
- AC – 51 Schalten von rein ohmschen Lasten
 - AC – 55a Schalten von elektrischen Entladungslampen
 - AC – 55b Schalten von Glühlampen
 - AC – 56a Schalten von Transformatoren

Dimensionier (Siehe Seite 44)

Type	H	T	B
45 mm Modul	94 mm	124.3 mm	45 mm
90 mm Modul	94 mm	124.3 mm	90 mm

Anwendungshinweise für die Analogen Power Controller SPC 1

Einstellung der analogen Steuersignale

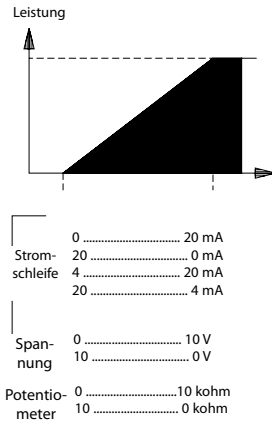
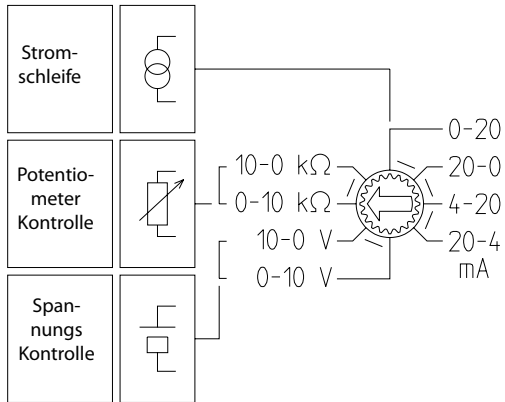

Wahl des Steuersignals: Sie können mittels eines Drehschalters die Art des Steuersignals bestimmen. Wählen Sie zwischen Stromschleifen-, Spannungs- oder Potentiometerbetrieb. Schutz: Die Steuereingänge sind gegen Überlastung geschützt. Falls der Strom 25mA übersteigt, wird die Stromschleife ausgeschaltet. Die LED's werden einen Fehler anzeigen. Die Eingänge (Input) werden auch bei einem fälschlichen Anlegen der 24 V Betriebsspannung nicht zerstört werden. Die Steuereingänge sind mit einem Pluszeichen (+) und einem Minuszeichen (-) versehen und auf die korrekte Polarität muss unbedingt geachtet werden. Die Steuereingänge sind ungeerdet.

Isolationsspannung:
Netz / Kontrolleingang: 2.5kVAC
Isolationsspannung:
Versorgung / Kontrolleingang: 500 VAC

Einstellung der Funktionswahlschalter in Phasenwinkelbetrieb oder Impulsstossbetrieb

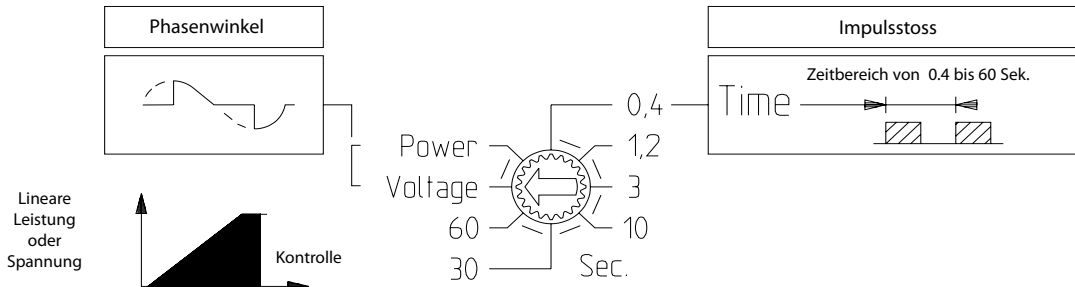

Phasenwinkleinstellung: Die Phasenwinkelsteuerung ist für die Anwendung bei der Steuerung von Infrarotlampen und Heizelementen gedacht. Sie können zwischen zwei Betriebsfunktionen wählen. Lineare Spannung: Die Lastspannung variiert linear mit dem Steuersignal. Lineare Leistung: Die Leistungsaufnahme der Last variiert linear mit dem Steuersignal.

Impulsstoß: Bei der Betriebsart Impulsstoß wird eine komplette Sinuskurve der angeschlossenen Last zugeführt. Dadurch wird eine Gleichspannungsmagnetisierung des Versorgungstransformators verhindert. Die Anzahl der Sinuskurven variiert linear mit dem Steuersignal. Die Periodendauer ist von 400 mSek. bis 60 Sek. einstellbar.

Anschlusshinweise für 1- oder 3-phasige Netz mit oder ohne Nulleiter

1-phasig 230 / 400 VAC
Anwendung für Phasenwinkel oder Impulsstossbetrieb bei 1-Phasigen Heizelementen.

3-phasig mit Nulleiter
Anwendung für Phasenwinkel oder Impulsstossbetrieb bei 3-Phasigen Heizelementen.

3-phasig ohne Nulleiter (Sparschaltung)
mit einem 1-poligen Schütz Typ SC1/RC11DA4030 als Slaveschaltung.
Nur bei Impulsstossanwendung

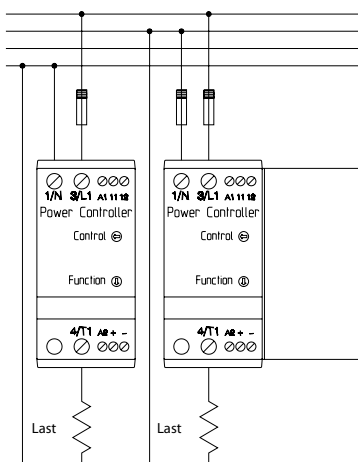

SPC1AD 2330= 6.9kW/SPC1AD 4030= 12kW Max
SPC1AD 2350= 11.5kW/SPC1AD 4050= 20kW Max

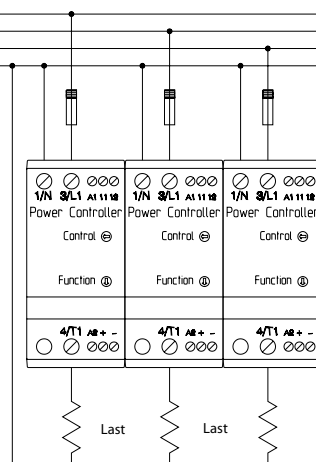

3 x SPC1AD 2330 = 20.7kW Max
3 x SPC1AD 2350 = 34.5kW Max

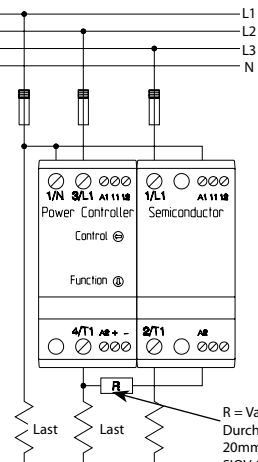

SPC1AD 4030 + SC1/RC11DA 4030= 20.7kW Max
SPC1AD 4050 + SC1/RC11DA 4050= 34.5kW Max

Anwendungshinweise für die Analogen Power Controller SPC 1

Anschlusshinweise für verschiedenen Anwendungsmöglichkeiten

Stromschleife: 0-20 mA oder 4-20 mA Eingänge (Input) müssen seriell angeschlossen werden.

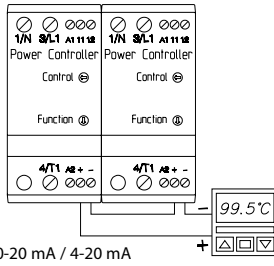

Spannungssteuerung: Eingänge (Input) müssen parallel angeschlossen werden.

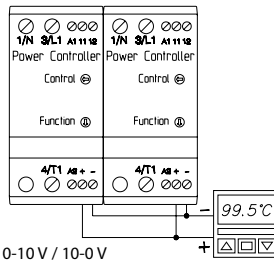

Potentiometersteuerung: Lineares 10k Potentiometer.

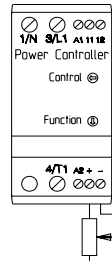

Steuerkreisversorgung : Steuerspannungen müssen parallel angeschlossen werden.

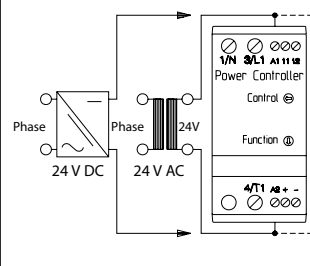

Anwendungshinweise für Transformatoren

Transformatorlasten: Die Anwendbarkeit des SPC 1 umfasst auch Transformatoranwendungen. Dieses bedeutet, dass auch Niederspannungslasten die über einen Trenn- Transformator ohne den Einfluss von Überspannungsstoß oder Gleichspannungsmagnetisierung betrieben werden können.

Ein/Ausschalten von Transformatoren: Das Hauptproblem beim Schalten von Transformatoren ist die magnetische Feldstärke. Wenn der Transformator in den AUS Zustand geschaltet worden ist ($H = 0$), wird die magnetische Feldstärke auf Grund der hohen Remanenz des magnetischen Kernmaterials des Transformators erhalten bleiben. Beim ersten Einschalten ist die Remanenz unbekannt. Der SPC 1 wird in diesem Falle Soft Starten um einen hohen Startstrom zu vermeiden. Bei einem wiederholten Einschalten wird die Anschalt polarität gespeichert. Der SPC 1 sorgt automatisch dafür, dass beim nächsten Einschaltvorgang mit einer umgekehrten Polarität eingeschaltet wird. Durch diese Vorgehensweise wird der sonst so normale hohe Einschaltstrom vermieden.

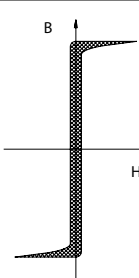
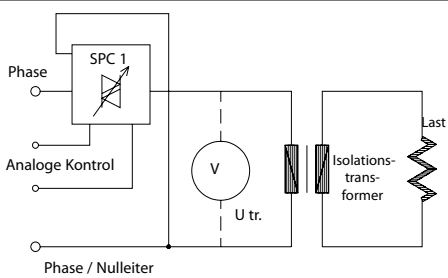

Phasenwinkelbetrieb: Beim Einschalten des SPC 1 wird dieser den Transformator entsprechend der Spannung am Analogeingang Soft Starten.

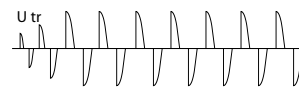

Impulsstossbetrieb: Beim Einschalten des SPC 1 wird dieser den Transformator bis in den vollen AN Zustand Soft Starten. Der SPC 1 schaltet nur ganze Perioden durch. Dadurch können hohe Einschaltströme und eine Gleichspannungsmagnetisierung des Transformators vermieden werden.

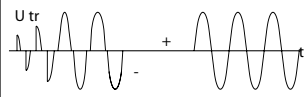

Anwendungshinweise für Transformatoren

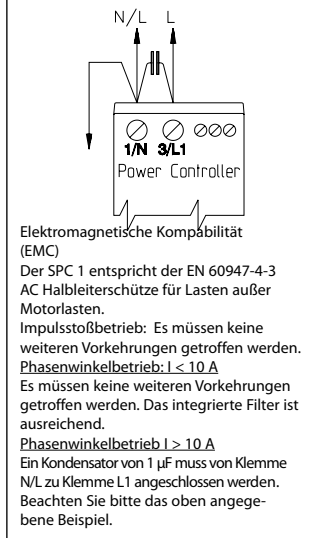
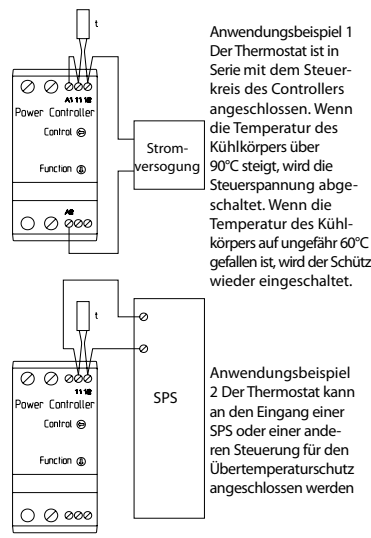
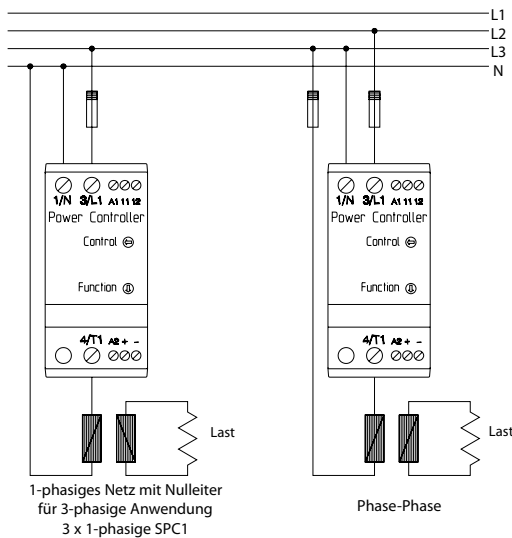

AC Hilfskontakt Modul (MAUX)



- Statusüberwachung von "Full-On" Soft Starter (SMC3, SMC33, STL)
- Statusüberwachung von Full-On/Off Analog Power Controller (SPC1AD)
- Funktionsüberwachung von elektronischen Schütze (SC)
- Funktionsüberwachung von Motorwende- & Motorschützen (SRC/DOL)
- Betriebsspannung 230 VAC oder 400 - 600 VAC 50/60 Hz
- Relais Ausgang (1-poliger Wechsler) 5A 250 VAC / 3A 24 VDC
- 22.5 mm Modul für DIN Schienen Montage
- LED Betriebsanzeige
- Schutzart IP20

Produktbeschreibung

Maux 01 660 ist ein Überwachungsmodul für die Statusüberwachung von angeschlossenen Soft Startern und Halbleiterschützen. Bei Unterschreitung der 2 VAC Schwelle am Halbleiter (T3 und L3) wird das Ausgangsrelais aktiviert (NC / 11-14). Bei einer Spannung über 2,5 VAC wird das Ausgangsrelais wieder deaktiviert (NO / 11-12).

Betriebsstrom	
Relais Ausgang	5A 250 VAC (AC-22) 3A 24 VDC (DC22)
Betriebsspannungsbereich	
T2.1 - T3	208 - 240 VAC 50/60 Hz Max 10 VA 1.5 W
T2.2 - T3	380 - 600 VAC 50/60 Hz Max 35 VA 2.5 W
Betriebsumfeld	
Schutzart	IP 20
Verschmutzungsgrad	3
Isoliereigenschaften	
Isoliernennspannung	Ui 660 Volt
Prüfspannung	Uimp. 4 kVolt
Installationskategorie	III

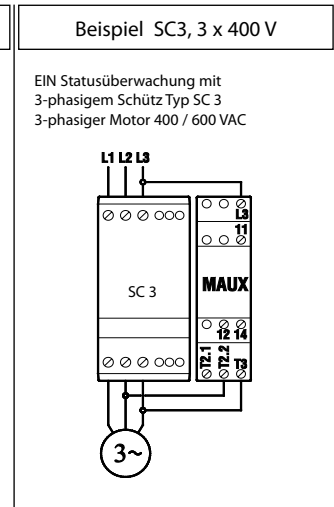
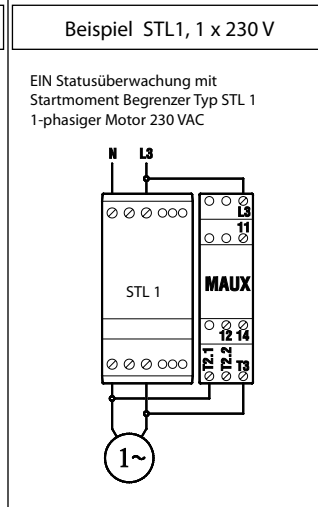
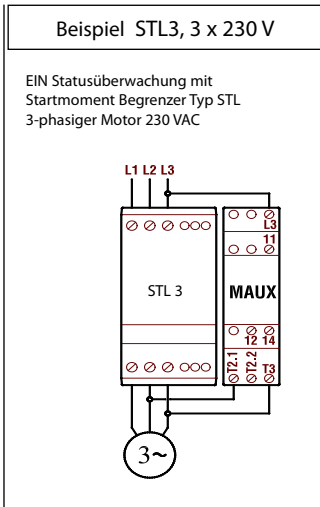
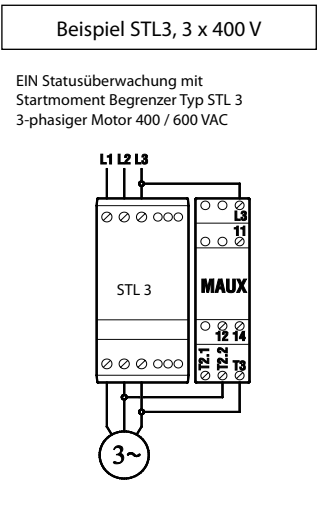
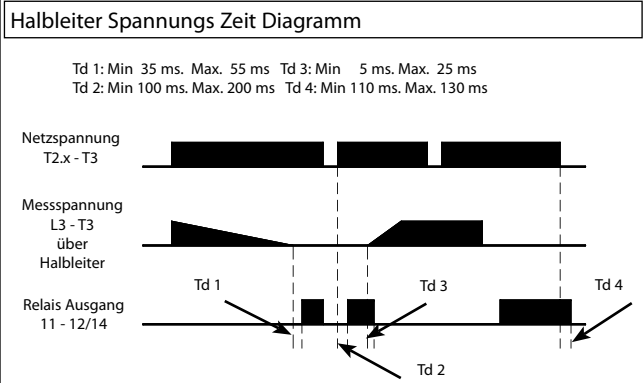
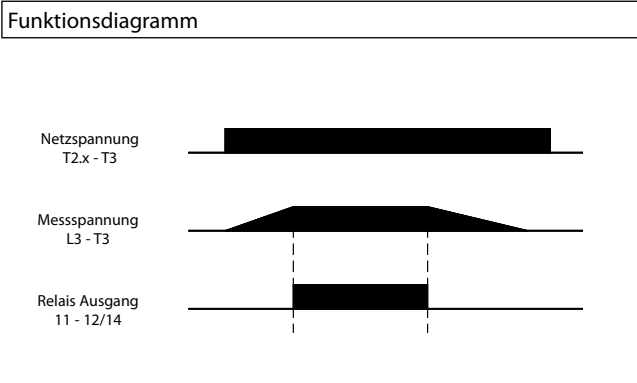
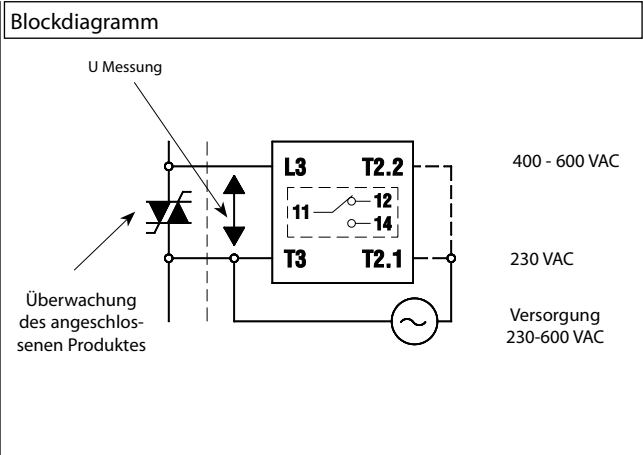

AC Hilfskontakt Modul (MAUX)

<p>Beispiel SC3, 3 x 230 V</p> <p>EIN Statusüberwachung mit 3-phasigem Schütz Typ SC 3 3-phasiger Motor 230 VAC</p>	<p>Beispiel . SMC3/33, 3 x 400 V</p> <p>EIN Statusüberwachung mit Softstarter Typ SMC 3/33 3-phasiger Motor 400 / 600 VAC</p>	<p>Beispiel SMC3/33, 3 x 230 V</p> <p>EIN Statusüberwachung mit Softstarter Typ SMC 3/33 3-phasiger Motor 230 VAC</p>	<p>Beispiel SRC3, 3 x 400 V</p> <p>EIN Statusüberwachung mit Wendeschütz Typ SRC 3-phasiger Motor 400 VAC</p>
<p>Beispiel SPC1, 1 x 230 V</p> <p>EIN Statusüberwachung mit Analogem Controller Typ SPC1 230VAC</p>	<p>Beispiel SPC1, 1 x 230 V</p> <p>EIN Statusüberwachung mit Analogem Controller Typ SPC1 230 VAC</p>	<p>Beispiel SPC1, 3 x 400 V</p> <p>EIN Statusüberwachung mit Analogem Controller Typ SPC1 400 VAC</p>	<p>Beispiel SPC1, 3 x 400 V</p> <p>EIN Statusüberwachung mit Analogem Controller Typ SPC1 400 VAC</p>

Anwendungsbeispiel: Soft Starter Typ SMC 3/33 mit Überbrückungsschutz und MAUX Hilfskontakt Modul

Überwachung des angeschlossenen Überbrückungsschützes (Funktionsbeschreibung) Wenn das Steuersignal A1-A2 den Soft Starter aktiviert, beginnt die Startverzögerung. Nach beendeter Startverzögerungszeit wird das Ausgangsrelais des MAUX aktiviert und der angeschlossene Überbrückungsschütz wird aktiviert. Dadurch wird ein Leistungsverlust im Soft Starter vermieden. Beim Ausschalten der Steuerspannung wird der Überbrückungsschütz augenblicklich deaktiviert, bevor der Soft Starter ausgeschaltet wird. Dadurch wird ein Kontaktlichtbogen vermieden. In dieser Anwendung wird der Überbrückungsschütz auf Grund des thermischen Stromes I^{th} und nicht auf Grund des AC-3 Stromes gewählt.

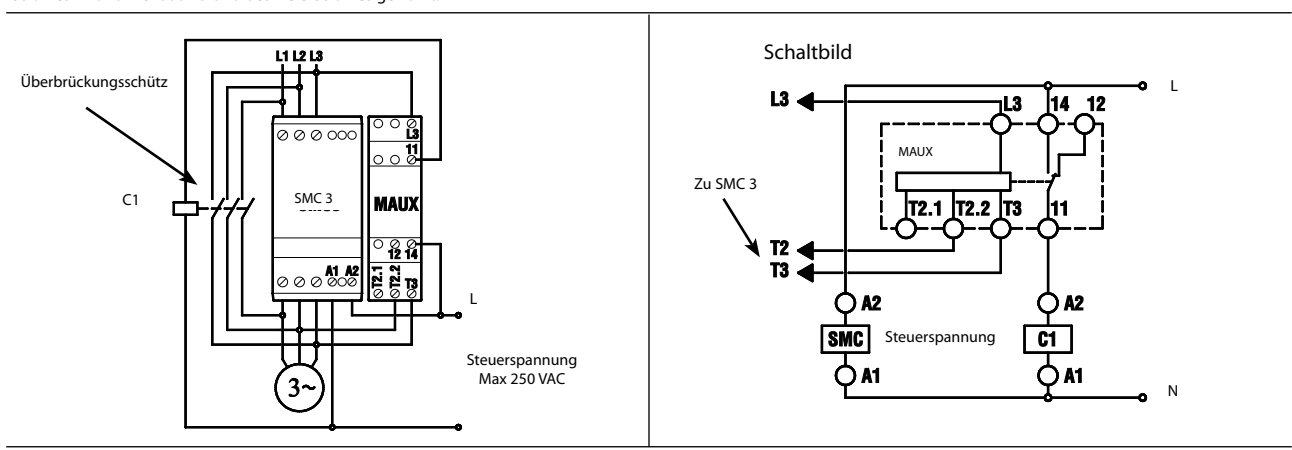

Abmessungen, Montage- und Verdrahtungshinweise

Abmessungen der 22,5 mm Module (SC1/RC11/SMC 3 3,5A)

*M3
Verdrahtungshinweise
Siehe Seite 45
Alle Masse in mm
Gewicht 250 Gramm

*M3
Verdrahtungshinweise
Siehe Seite 45
Alle Masse in mm
Gewicht 450 Gramm

Abmessungen der 22,5mm Module: MAUX / SC 1 15 A

*M3
Verdrahtungshinweise
Siehe Seite 45
Alle Masse in mm
Gewicht 250 Gramm

*M3
Verdrahtungshinweise
Siehe Seite 45
Alle Masse in mm
Gewicht 250 Gramm

Abmessungen der 45 mm Module SC/RC/SRC/SMC3 15A/STL/SPC 30A

*M4
Verdrahtungshinweise
Siehe Seite 45
Alle Masse in mm
Gewicht 600 Gramm

**M3
Verdrahtungshinweise
Siehe Seite 45
Alle Masse in mm
Gewicht 600 Gramm

Abmessungen der 90 mm Module (Halbleiterschütze, SPC 50A)

*M4
Verdrahtungshinweise
Siehe Seite 45
Alle Masse in mm
Gewicht 1150 Gramm

**M3
Verdrahtungshinweise
Siehe Seite 45
Alle Masse in mm
Gewicht 1150 Gramm

*M3/M4
Verdrahtungshinweise
Siehe Seite 45
Alle Masse in mm
Gewicht 1150 Gramm

Abmessungen der 90 mm Module (SMC3/33 SMCB 3)

*M4
Verdrahtungshinweise
Siehe Seite 45
Alle Masse in mm
Gewicht 1150 Gramm

*M4
Verdrahtungshinweise
Siehe Seite 45
Alle Masse in mm
Gewicht 1150 Gramm

Abmessungen der 180 mm Module (SMC33)

*M6
Verdrahtungshinweise
Siehe Seite 45
Alle Masse in mm
Gewicht 2700 Gramm

*M6
Verdrahtungshinweise
Siehe Seite 45
Alle Masse in mm
Gewicht 2700 Gramm

Montageempfehlung: Montageempfehlung: Die Module sind für vertikale Montage und direkt nebeneinander ohne Leistungs einschränkung konzipiert. Bei horizontaler Montage muss der Nennbetriebsstrom um 50 % reduziert werden oder fremdbelüftet werden.

Montage (SMC 3 XX03)

S = 10 mm
I max. 3,5A
Min. Abstand von 10mm notwendig bei Temperaturen > 40°C

S = 0 mm
I max. 2,5A

80 mm min.

80 mm min.

30 mm min.

30 mm min.

Feuchtigkeit: Die relative Luftfeuchte sollte 50%/40°C nicht überschreiten. Bei tieferen Temperaturen sind höhere Luftfeuchtigkeiten zulässig, z.B. 90%/20°C. im Fall gelegentlicher Kondensation sind spezielle Messungen in Bezug auf die Temperaturänderung notwendig.

Materialien: Gehäuse: Selbstverlöschendes PPO UL94V1 schwarz halogenfrei. Kühlkörper: Aluminium, schwarz eloxiert
Grundplatte: Stahl verzinkt. DIN-Schienenadapter für 35 mm Schienen EN 50022 Vibration: EN60068-2-6: 5 g 10-150 Hz

Thermischer Überlastschutz UP62

Thermostate UP62 (Bimetall)
Abmessung: 15.5mm x 6.5mm x 3mm
Schaltstrom: 50mA bei 250VAC
Schaltet bei 90°C aus und bei 60°C ein
Max. Temperatur 130°C (UL)

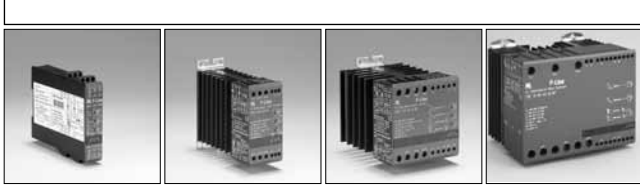

Abmessungen, Montage- und Verdrahtungshinweise

Verdrahtungshinweise (Modul 22.5 / 45 / 90 mm)

Die genannten Drahtstärken gelten für Anschlussdrähte mit oder ohne Aderendhülsen oder andere lötfreie Anschlussarten. * UL Getestet

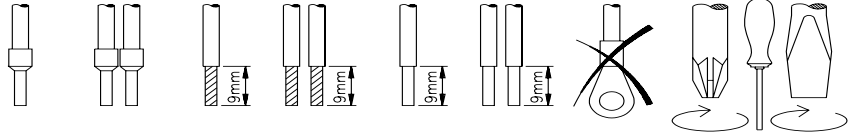

L1 T1 / L2 T2 / L3 T3 *M4 Betriebsspannungs-Klemmen	1 x 1,5 - 6 mm ²	2 x 1,5 - 6 mm ²	1 x 1,5 - 10 mm ²	2 x 1,5 - 6 mm ²	1 x 1 - 10 mm ²	2 x 1 - 6 mm ²	-	Pozidriv 2 1,2 Nm* Max.	6 mm 1,2 Nm* Max.
L1 T1 / L2 T2 / L3 T3 *M3 Betriebsspannungs-Klemmen	1 x 0,75 - 4 mm ²	2 x 1,0 mm ²	1 x 0,75 - 6 mm ²	2 x 0,75 - 2,5 mm ²	1 x 0,75 - 6 mm ²	2 x 0,75 - 1,5 mm ²	-	Pozidriv 1 0,5 Nm* Max.	4 mm 0,5 Nm* Max.
A1 A2 / 11 12 Steueranschluss-Klemmen	1 x 0,5 - 1,5 mm ²	2 x 0,5 - 0,75 mm ²	1 x 0,5 - 1,5 mm ²	2 x 0,5 - 1,5 mm ²	1 x 0,5 - 1,5 mm ²	2 x 0,5 - 1,5 mm ²	-	-	3 mm 0,5 Nm* Max.

Verdrahtungshinweise (Modul 180 mm)

Die genannten Drahtstärken gelten für Anschlussdrähte mit und ohne Aderendhülsen oder andere lötfreie Anschlussarten.

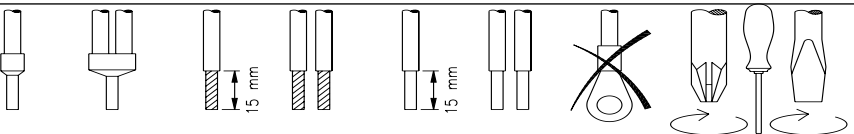

L1 T1 / L2 T2 / L3 T3 *M6 Lastkreis Klemmen	1 x b4 - b35 mm ²	2 x b2 - b16 mm ²	1 x a4 - a35 mm ²	2 x a4 - a10 mm ²	1 x a4 - b50 mm ²	2 x a4 - b16 mm ²	-	Pozidriv 3 a4.0 Nm* b5.5 Nm* Max.	-
--	------------------------------------	------------------------------------	------------------------------------	------------------------------------	------------------------------------	------------------------------------	---	--	---

*Wichtig: Bei Montage mit Elektro- oder Pneumatik- Werkzeuge unbedingt die Einstellung des max. zulässigen Drehmoments beachten

ALLGEMEINE TECHNISCHE INFORMATIONEN

Absicherung von Leistungshalbleitern unter Berücksichtigung des i²t Wertes und der Koordination Typ 2

Spezielle, geeignete Sicherungen sind in der Lage Schäden an Leistungshalbleitern infolge Kurzschluss oder Überstrom weitgehend zu verhindern. Hersteller solcher Sicherungen sind z.B. Ferraz, Siba, Bussmann.

Für die Auswahl der Sicherung ist sicherzustellen, dass der i²t der Sicherung kleiner ist als der in den spezifischen Geräte-Daten angegeben i²t Wert des Halbleiterschützes, Softstarters usw.. Es ist aber auch zu beachten, dass die Sicherung den in der Applikation auftreten Anlaufstrom führen kann. Bei fehlerhafter Dimensionierung kann das zu späterem vorzeitigem Sicherungsausfall führen.

Allgemein gilt, dass IC-Halbleiterschütze, -Motorsteuergeräte gegen Überlast ausreichend durch korrekt eingestellte Motorschutzgeräte geschützt sind. Schmelzsicherungen sind grundsätzlich besser geeignet zum Schutz von Leistungshalbleitern als Thermo-Magnetische-Auslöser. Um Schäden durch Übertemperatur sicher zu verhindern sei auf die Möglichkeit der Montage von Thermoschaltern verwiesen (siehe Thermischer Überlastschutz)

Überlast Profile (EN60947-4-2)

Überlast Profile (AC-53a ohne Überbrückung) = X-Tx:8-3:100-3000

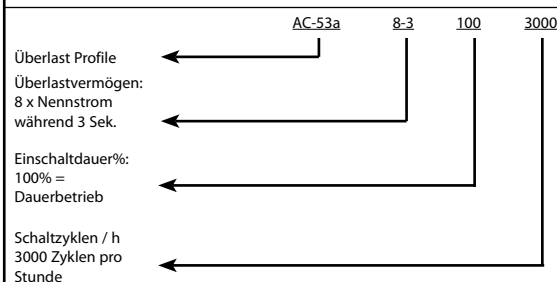

Überlast Profile (AC-53b mit Überbrückung) = X-Tx:6-6:30

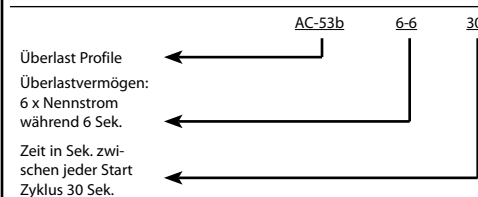

Klassenindex / Gebrauchskategorien nach EN 60947-4-2 / Überlastschutz mit Bypassschaltung

AC-52a: Schalten von Schleifringmotoren / AC-52b: Schalten von Schleifringmotoren mit Bypass während des Laufs / AC-53a: Schalten von Asynchron - Kurzschlussläufer Motoren / AC-53b: Schalten von Asynchron - Kurzschlussläufer Motoren mit Bypass / AC-58a: Schalten von geschlossenen Kühlmittelkompressoren mit automatischem Reset des Überlastschutzes / AC-58a: Schalten von von geschlossenen Kühlmittelkompressoren mit automatischem Reset des Überlastschutzes / AC-58b: Schalten von von geschlossenen Kühlmittelkompressoren mit automtiachem Reset des Überlastschutzes mit Bypassschaltung während des Laufs

NB: By-pass bedeutet die Überbrückung der Leistungshalbleiter mit elektromechanischen Kontakten (Schütz). Der Vorteil ergibt sich durch die reduzierte Verlustleistung. Die Lebensdauer des Bypassschützes entspricht der mechanischen Lebensdauer ohne elektrische Belastung.

Index

Typen Nummer	EAN Nummer 57 05 609....	Seite	Typen Nummer	EAN Nummer 57 05 609....	Seite
1 & 3 Phasige Softstarter			SC 1 DD 4030	000 059	22-23
SMC 33 DA 4015	001 803	6-7	SC 1 DA 4030	000 066	22-23
SMC 33 DA 4025BP	001 834	6-7	SC 1 DD 4050	000 073	22-23
SMC 33 DA4040DBP	001 865	6-7	SC 1 DA 4050	000 080	22-23
SMC 33 DA 2350 BP	001 964	6-7	SC 1 DD 4063	001 742	22-23
SMC 33 DA 4050 BP	001 971	6-7	SC 1 DA 4063	001 711	22-23
SMC 33 DA 2385 DBP	001 995	6-7	SC 1 DD 6015	001 247	22-23
SMC 33 DA 4085 DBP	002 008	6-7	SC 1 DA 6015	001 216	22-23
SMC 3 DA 2303	001 582	8-9	SC 1 DD 6030	000 325	22-23
SMC 3 DA 4003	001 599	8-9	SC 1 DA 6030	000 301	22-23
SMC 3 DA 4803	001 605	8-9	SC 1 DD 6050	000 332	22-23
SMC 3 DA 6003	001 612	8-9	SC 1 DA 6050	000 318	22-23
SMC 3 DA 2315	000 271	8-9	SC 1 DD 6063	001 759	22-23
SMC 3 DA 4015	000 288	8-9	SC 1 DA 6063	001 728	22-23
SMC 3 DA 6015	000 424	8-9	SC 1 DD 6915	003 012	22-23
SMC 3 DA 2325	000 448	8-9	SC 1 DA 6915	003 098	22-23
SMC 3 DA 4025	000 462	8-9	SC 1 DD 6930	003 050	22-23
SMC 3 DA 6025	000 479	8-9	SC 1 DA 6930	003 067	22-23
SMC 3 DA 2325 BP	001 407	8-9	SC 1 DD 6950	003 074	22-23
SMC 3 DA 4025 BP	001 414	8-9	SC 1 DA 6950	003 081	22-23
SMC 3 DA 6025 BP	001 421	8-9	SC 1 DD 6963	003 029	22-23
SMC 32 DA 4015 BP	002 497	8-9	SC 1 DA 6963	002 923	22-23
STL 1 - 1215	001 896	12-13	1-Phasige Halbleiterschütze RC11		
STL 1 - 1225	001 902	12-13	RC 11 DD 2310	002 152	24-25
STL 1 - 4015	001 919	12-13	RC 11 DD 2315	002169	24-25
STL 1 - 4025	001 926	12-13	RC 11 DA 2315	002 077	24-25
STL 1 - 6015	001 933	12-13	RC 11 DD 2330	002 176	24-25
STL 1 - 6025	001 940	12-13	RC 11 DA 2330	002 084	24-25
STL 3 - 1215	001 773	12-13	RC 11 DD 2350	002 183	24-25
STL 3 - 1225	001 780	12-13	RC 11 DA 2350	002 091	24-25
STL 3 - 4015	000 295	12-13	RC 11 DD 2363	002 190	24-25
STL 3 - 4025	000 486	12-13	RC 11 DA 2363	002 107	24-25
STL 3 - 6015	000 493	12-13	RC 11 DD 4015	002 206	24-25
STL 3 - 6025	000 509	12-13	RC 11 DA 4015	002 114	24-25
Kombinierter Softstarter mit Dynamischer Bremse			RC 11 DD 4030	002 213	24-25
SMBC 3 DA 2325	001 148	14-17	RC 11 DA 4030	002 121	24-25
SMBC 3 DA 4025	001 155	14-17	RC 11 DA 4050	002 220	24-25
3-Phasige Halbleiter Wendeschütze			RC 11 DD 4050	002 138	24-25
SRC 3 DD 4010	000 257	18-19	RC 11 DD 4063	002 237	24-25
SRC 3 DA 4010	000 264	18-19	RC 11 DA 4063	002 145	24-25
3-Phasige HalbleiterMotor Schütze (Direct On Line)			1-phasige Halbleiterschütze (für die Hausinstallation)		
SMC 3 DA 2315 DOL	000 523	20-21	SC 1 DA 2330 L	001 070	26-27
SMC 3 DA 4015 DOL	000 455	20-21	SC 1 DA 2350 L	001 087	26-27
SMC 3 DA 6015 DOL	000 516	20-21	SC 1 DA 4030 L	001 094	26-27
1-Phasige Halbleiterschütze			1 -phasige Zweipolige Halbleiterschütze		
SC 1 DD 2315	001 223	22-23	SC 2 DD 2330	000 097	28-29
SC 1 DA 2315	001 193	22-23	SC 2 DA 2330	000 103	28-29
SC 1 DD 2330	000 011	22-23	SC 2 DD 2350	000 110	28-29
SC 1 DA 2330	000 028	22-23	SC 2 DA 2350	000 127	28-29
SC 1 DD 2350	000 035	22-23	SC 2 DD 4030	000 134	28-29
SC 1 DA 2350	000 042	22-23	SC 2 DA 4030	000 141	28-29
SC 1 DD 2363	001 735	22-23	SC 2 DD 4050	000 158	28-29
SC 1 DA 2363	001 704	22-23	SC 2 DA 4050	000 165	28-29
SC 1 DD 4015	001 230	22-23	SC 2 DD 6030	000 363	28-29
SC 1 DA 4015	001 209	22-23	SC 2 DA 6030	000 349	28-29
			SC 2 DD 6050	000 370	28-29
			SC 2 DA 6050	000 356	28-29

Index

Typen Nummer	EAN Nummer 57 05 609....	Seite
1 -phasige Zweipolige Halbleiterschütze RC22		
RC 22 DD 2330	002 282	30-31
RC 22 DA 2330	002 244	30-31
RC 22 DD 2350	002 299	30-31
RC 22 DA 2350	002 251	30-31
RC 22 DD 4030	002 305	30-31
RC 22 DA 4030	002 268	30-31
RC 22 DD 4050	002 312	30-31
RC 22 DA 4050	000 275	30-31
3-phasige Halbleiterschütze RC32		
RC 32 DD 4015	002 428	32-33
RC 32 DA 4015	002 404	32-33
RC 32 DD 4025	002 435	32-33
RC 32 DA 4025	002 411	32-33
3-phasige Halbleiterschütze		
SC 3 DD 2310	000 172	34-35
SC 3 DA 2310	000 189	34-35
SC 3 DD 2320	000 196	34-35
SC 3 DA 2320	000 202	34-35
SC 3 DD 4010	000 219	34-35
SC 3 DA 4010	000 226	34-35
SC 3 DD 4015	003 036	34-35
SC 3 DA 4015	003 043	34-35
SC 3 DD 4020	000 233	34-35
SC 3 DA 4020	000 240	34-35
SC 3 DD 6010	000 400	34-35
SC 3 DA 6010	000 387	34-35
SC 3 DD 6020	000 417	34-35
SC 3 DA 6020	000 394	34-35
3-phasige Halbleiterschütze RC33		
RC 33 DD 2310	002 367	36-37
RC 33 DA 2310	002 329	36-37
RC 33 DD 2320	002 374	36-37
RC 33 DA 2320	002 336	36-37
RC 33 DD 4010	002 381	36-37
RC 33 DA 4010	002 343	36-37
RC 33 DD 4020	002 398	36-37
RC 33 DA 4020	002 350	36-37
1 -phasige Analoge Halbleiter Power Controller		
SPC 1 AD 2330	001 100	38-39
SPC 1 AD 2350	001 117	38-39
SPC 1 AD 4030	001 124	38-39
SPC 1 AD 4050	001 131	38-39
AC Hilfskontakt Modul		
MAUX 01 A 600	001 629	42-43
Thermischer Überlastschutz		
UP 62	000 530	44
Abmessungen, Montage- und Verdrahtungshinweise		
Alle typen		44-45
Index		46-47